



# Aanwijzingsbesluit RA WEAS

## Openbare versie

Ons kenmerk: OPTA/AM/2009/203419

Zaaknummer: 09.0032.23

Datum: 2 december 2009

**Besluit van het college van de Onafhankelijke Post en Telecommunicatie Autoriteit op grond van artikel 6a.2 van de Telecommunicatiewet en op grond van artikel 6a.9, vierde lid, van de Telecommunicatiewet inhoudende het geven van een aanwijzing aan Koninklijke KPN N.V. ter zake van het referentieaanbod WEAS.**

## Inhoudsopgave

<b>1</b>	<b>Samenvatting</b> .....	<b>4</b>
<b>2</b>	<b>Verloop van de procedure</b> .....	<b>5</b>
<b>3</b>	<b>Wettelijk kader</b> .....	<b>7</b>
<b>4</b>	<b>Wat is WEAS?</b> .....	<b>9</b>
<b>5</b>	<b>Startpunt</b> .....	<b>11</b>
5.1	Referentieaanbod en aanvullingen daarop .....	11
5.2	Agrees IG-traject.....	12
5.3	Zienswijze van partijen .....	13
<b>6</b>	<b>Service Level Agreements, Key Performance Indicators en boetes</b> .....	<b>18</b>
6.1	IG-traject.....	18
6.2	Service level agreement.....	20
6.2.1	Beoordeling door het college.....	20
6.2.2	Zienswijze van partijen .....	25
6.2.3	Aanwijzing.....	31
6.3	Chinese walls met betrekking tot herstel van storingen .....	32
6.3.1	Beoordeling door het college.....	32
6.3.2	Zienswijze van partijen .....	33
6.3.3	Aanwijzing.....	34
6.4	KPI-rapportages.....	35
6.4.1	Beoordeling door het college.....	35
6.4.2	Zienswijze van partijen .....	36
6.4.3	Aanwijzing.....	37
<b>7</b>	<b>Vormgeving toegang en bijbehorende faciliteiten</b> .....	<b>38</b>
7.1	IG-traject.....	38
7.2	Overboeking van de WAP-poort.....	40
7.2.1	Beoordeling door het college.....	40

## Aanwijzingsbesluit RA WEAS

### Openbare versie

7.2.2	Zienswijze van partijen .....	41
7.2.3	Aanwijzing.....	41
7.3	Sharen van de WAP-poort.....	41
7.3.1	Beoordeling door het college.....	41
7.3.2	Zienswijze van partijen .....	43
7.3.3	Aanwijzing.....	43
7.4	Collocatie .....	44
7.4.1	Beoordeling door het college.....	44
7.4.2	Zienswijze van partijen .....	44
7.4.3	Aanwijzing.....	45
7.5	Interconnectiepunten .....	45
7.5.1	Beoordeling door het college.....	45
7.5.2	Zienswijze van partijen .....	46
7.5.3	Aanwijzing.....	47
<b>8</b>	<b>Glasinformatie .....</b>	<b>47</b>
8.1	IG-traject.....	47
8.2	Beoordeling door het college.....	49
8.3	Zienswijze van partijen .....	50
8.4	Aanwijzing.....	53
<b>9</b>	<b>Beëindiging reeds verleende toegang en migratie.....</b>	<b>54</b>
9.1	IG-traject.....	54
9.2	Aankondigingstermijn stopzetting verkoop.....	58
9.2.1	Beoordeling door het college.....	58
9.2.2	Zienswijze van partijen .....	59
9.2.3	Aanwijzing.....	61
9.3	Alternatief bij beëindiging van verkoop en migratie.....	62
9.3.1	Beoordeling door het college.....	62
9.3.2	Zienswijze van partijen .....	63
9.3.3	Aanwijzing.....	64
9.4	Migratiecompensatie bij uitfasering.....	65
9.4.1	Beoordeling door het college.....	65
9.4.2	Zienswijze van partijen .....	67
9.4.3	Aanwijzing.....	70
<b>10</b>	<b>Wholesale kortingen .....</b>	<b>70</b>
10.1	IG-traject.....	70
10.2	Staffelkortingen.....	72
10.2.1	Beoordeling door het college.....	72
10.2.2	Zienswijze van partijen .....	73
10.2.3	Aanwijzing.....	74
10.3	Termijnkortingen.....	74



## **Aanwijzingsbesluit RA WEAS**

### **Openbare versie**

10.3.1	Beoordeling door het college.....	74
10.3.2	Zienswijze van partijen .....	75
10.3.3	Aanwijzing.....	76
<b>11</b>	<b>Dienstaanbod en - beschrijving .....</b>	<b>76</b>
11.1	IG-traject .....	76
11.2	Beoordeling door het college.....	77
11.3	Zienswijze van partijen .....	77
11.4	Aanwijzing.....	77
<b>12</b>	<b>Dictum.....</b>	<b>78</b>
	<b>Bijlage 1. Voortbrengingswijze EVPN .....</b>	<b>84</b>

## Aanwijzingsbesluit RA WEAS Openbare versie

### 1 Samenvatting

1. Op grond van het marktanalysebesluit Wholesale-breedbandtoegang<sup>1</sup> (hierna: marktanalysebesluit WBT) en het marktanalysebesluit Huurlijnen<sup>2</sup> is Koninklijke KPN N.V. (hierna: KPN) verplicht om een referentieaanbod bekend te maken en regelmatig bij te werken. KPN heeft de betreffende referentieaanbiedingen op haar website gepubliceerd. Het college van de Onafhankelijke Post en Telecommunicatie Autoriteit (hierna: het college) heeft het referentieaanbod WEAS beoordeeld en geeft in dit besluit weer op welke punten het referentieaanbod aangepast dient te worden.
2. Om tot een marktgedragen referentieaanbod te komen organiseert het college Industry Group (hierna: IG) bijeenkomsten. In deze bijeenkomsten discussiëren de marktpartijen, KPN en OPTA over de inhoud van het referentieaanbod. Uitgangspunt is dat partijen het onderling eens worden over de diverse onderdelen van het referentieaanbod. Indien partijen er onderling niet uit kunnen komen dan kunnen partijen aan het college aangeven dat er sprake is van een “disagree”. Het college zal dan vervolgens beoordelen of de betreffende disagree in een aanwijzingsbesluit behandeld zal worden.
3. Het college heeft de volgende onderdelen als “disagree” in dit aanwijzingsbesluit behandeld: (1) niveau van de service levels en boetebedingen, (2) de inhoud van KPI-rapportages, (3) het aanbod ten aanzien van de WAP-poorten en collocatie, (4) de informatie over de interconnectiepunten, (5) de beschikbare glasinformatie, (6) de migratievoorwaarden en (7) de staffel- en termijnkortingen en (8) enkele andere onderwerpen.
4. Het college geeft KPN - met betrekking tot de in het vorige randnummer opgenomen onderwerpen - op grond van artikelen 6a.2 en 6a.9, vierde lid, van de Telecommunicatiewet, een aanwijzing om uiterlijk 6 weken na dagtekening van dit besluit haar referentieaanbod, conform de in dit besluit opgenomen aanwijzingen, aan te passen.
5. Het college geeft KPN tevens de aanwijzing om het door haar gedane aanvullende aanbod, alsmede de door haar tijdens de IG bijeenkomsten gedane toezeggingen, te verwerken in het Referentieaanbod WEAS. Ditzelfde geldt voor de wijzigingen die zijn overeengekomen met marktpartijen in de IG.

---

<sup>1</sup> Besluit met kenmerk OPTA/AM/2008/202717 betreffende het opleggen van verplichtingen voor ondernemingen die beschikken over een aanmerkelijke marktmacht als bedoeld in hoofdstuk 6A van de Telecommunicatiewet.

<sup>2</sup> Besluit met kenmerk OPTA/AM/2008/202714 betreffende het opleggen van verplichtingen voor ondernemingen die beschikken over een aanmerkelijke marktmacht als bedoeld in hoofdstuk 6A van de Telecommunicatiewet.

## Aanwijzingsbesluit RA WEAS Openbare versie

### 2 Verloop van de procedure

6. Op 19 december 2008 heeft het college het marktanalysebesluit WBT en het marktanalysebesluit Huurlijnen bekend gemaakt.

7. In deze marktanalysebesluiten is aan KPN op grond van artikelen 6a.2 en 6a.9 van de Telecommunicatiewet (hierna: Tw) de verplichting opgelegd om binnen 30 dagen respectievelijk vier weken na bekendmaking van genoemde marktanalysebesluiten een referentieaanbod met betrekking tot hoge kwaliteit WBT-toegang (hierna: WBT-HK) over koper en glas respectievelijk een referentieaanbod met betrekking tot Huurlijnen bekend te maken en regelmatig bij te werken. Het referentieaanbod dient verder te zijn opgesplitst naar de onderscheiden vormen van toegang tot WBT-HK en Huurlijnen.

8. KPN heeft op 30 januari 2009 het referentieaanbod voor Wholesale Ethernet Access Service (hierna: WEAS) op haar website gepubliceerd<sup>3</sup>. Hierbij dient te worden opgemerkt dat het WEAS product, op grond van de door de wholesale-afnemer ingekochte bouwstenen, kan worden gezien als WBT-HK of als een Huurlijn.

9. Om te komen tot een voor alle partijen werkbaar referentieaanbod, waarin alle relevante onderdelen met betrekking tot de in de marktanalysebesluiten opgenomen verplichtingen zijn opgenomen, heeft het college IG bijeenkomsten georganiseerd. In deze IG's bespreken de marktpartijen met KPN en in aanwezigheid van OPTA - op hoofdlijnen - de onderdelen van het referentieaanbod waarover nog geen overeenstemming is bereikt<sup>4</sup>. Wanneer de marktpartijen gedurende het IG-traject niet tot overeenstemming (agree) kunnen komen kunnen marktpartijen aan OPTA een informeel advies vragen met betrekking tot dit onderwerp.

10. In een informeel advies geeft het college zijn zienswijze over een bepaald onderdeel van het referentieaanbod waarover partijen geen overeenstemming hebben kunnen bereiken. Het informeel advies is bedoeld om richting te geven aan de onderhandelingen tussen marktpartijen met als doel om een eventuele aanwijzing door het college te voorkomen. Wanneer partijen aan het eind van een IG-traject, al dan niet na een door het college afgegeven informeel advies, uiteindelijk toch niet tot overeenstemming hebben kunnen komen met KPN over een bepaald onderdeel in het referentieaanbod (disagree) dan kan het college uiteindelijk besluiten een aanwijzing<sup>5</sup> aan KPN te geven.

11. Bij de beoordeling is het college steeds uitgegaan van het op 30 januari opgeleverde referentieaanbod, aangevuld met:

---

<sup>3</sup> Zie: <http://www.kpn-wholesale.com/nl/1968-WEAS.html> per 8 september 2009

<sup>4</sup> Voorafgaand aan een Industry Group bespreken de marktpartijen in werkgroepen de onderdelen van het RA met KPN op een gedetailleerder niveau. In de Industry Group wordt vervolgens melding gemaakt van de vorderingen die gemaakt zijn in de onderhandelingen.

<sup>5</sup> Deze bevoegdheid ontleent het college aan art. 6a.9 lid 4 Tw

## Aanwijzingsbesluit RA WEAS Openbare versie

- onderwerpen waarover partijen, tijdens de IG, tot overeenstemming zijn gekomen (agree);
- onderwerpen waarover partijen, tijdens de IG, niet tot overeenstemming zijn gekomen (disagree); en
- de aanvullingen daarop die KPN heeft gedaan tijdens het IG-traject.

12. Op 10 september 2009 heeft het college een voornemen tot het aanwijzingsbesluit genomen. Het college heeft marktpartijen in de gelegenheid gesteld hun zienswijze op dit voornemen te geven. Het college heeft reacties ontvangen van Koninklijke KPN N.V. en KPN B.V. (hierna gezamenlijk: KPN)<sup>6</sup>, Business Communication Providers Alliance (hierna: BCPA), BBNet en Tele2.

13. Op een aantal onderdelen is KPN de mogelijkheid gegeven om een dupliek te geven op de zienswijzen van BCPA, BBNet en Tele2. KPN heeft dit op 26 oktober 2009 gegeven.<sup>7</sup> Daar waar het relevant is, is de zienswijze van KPN toegevoegd.

14. Het college heeft beoordeeld of deze zienswijzen aanleiding geven om de aanwijzingen aan te passen. Op enkele punten zijn de aanwijzingen aangepast. Daarnaast zijn de aanwijzingen in enkele gevallen verduidelijkt.

### *Opzet van het aanwijzingsbesluit*

15. Het college zal in dit besluit per onderwerp (disagree) het proces in de IG beschrijven. Daarbij geeft het college ook steeds aan welke informele adviezen op dat onderdeel zijn gegeven. Het college eindigt dat deel met de disagrees oftewel de punten waarop marktpartijen geen overeenstemming hebben bereikt met KPN.

16. Vervolgens beoordeelt het college of de disagrees, naar het oordeel van het college en in het licht van de verplichtingen uit de marktanalysebesluiten, moeten leiden tot een aanwijzing aan KPN met betrekking tot het referentieaanbod.

17. Daarna zijn de zienswijze van marktpartijen samengevat weergegeven inclusief een reactie van het college daarop. Vervolgens geeft het college de aanwijzing.

18. In dit besluit komen niet alle onderwerpen aan bod die in het IG-traject zijn besproken. Dat zijn onderwerpen waarvan het college bij het schrijven van dit besluit nog niet tot het oordeel is gekomen dat een aanwijzing noodzakelijk is of onderwerpen waarvan het college heeft geoordeeld dat deze niet tot een aanwijzing kunnen leiden. Het college benadrukt hierbij dat het feit dat een onderwerp, die tot een disagree heeft geleid, niet in dit besluit wordt behandeld, niet betekent dat dit onderwerp niet alsnog in een later stadium in een aanwijzingsbesluit met betrekking tot het referentieaanbod WEAS kan worden opgenomen.

---

<sup>6</sup> Brief van KPN met kenmerk: CLR-2009-10486

<sup>7</sup> Brief van KPN met kenmerk: CLR-2009-10486

## Aanwijzingsbesluit RA WEAS Openbare versie

### *Indeling van de onderwerpen*

Het college onderscheidt de volgende hoofdonderwerpen:

- service level agreements, key performance indicators en boetes (hoofdstuk 6);
- vormgeving van toegang en bijbehorende faciliteiten (hoofdstuk 7).
- informatie over de glasinfrastructuur van KPN (hoofdstuk 8);
- aanbod voor gedwongen migratie bij uitfasering van ILL-dienstverlening (hoofdstuk 9);
- kortingen (hoofdstuk 10);
- dienstaanbod en -beschrijving (hoofdstuk 11).

### **3 Wettelijk kader**

#### *Marktanalyse, algemeen*

19. Op grond van artikel 6a.2 van de Tw dient het college de relevante markten af te bakenen, vast te stellen of deze markten daadwerkelijk concurrerend zijn en, als dat niet het geval is, de ondernemingen aan te wijzen die op de relevante markten over een aanmerkelijke marktmacht beschikken en aan hen de nodige verplichtingen op te leggen.

20. Op 1 januari 2009 zijn de marktanalysebesluiten WBT en Huurlijnen in werking getreden. In deze besluiten zijn KPN, alsmede haar groepsmaatschappijen als bedoeld in artikel 24b Boek 2 Burgerlijk Wetboek, voor zover zij actief zijn als aanbieder van openbare elektronische communicatienetwerken, bijbehorende faciliteiten of elektronische communicatiediensten op de markt voor lage kwaliteit WBT en de markt voor hoge kwaliteit WBT respectievelijk de markt voor laagcapacitaire huurlijnen en de markt voor hoogcapacitaire huurlijnen, aangewezen als onderneming als bedoeld in artikel 6a.2, eerste lid, van de Tw<sup>8</sup>.

21. Gelet op het ontbreken van daadwerkelijke concurrentie op de markten voor WBT en Huurlijnen en de AMM-positie van KPN op deze markten, heeft het college aan KPN verplichtingen opgelegd.

#### *Verplichtingen marktanalysebesluit WBT*

22. KPN dient op grond van artikel 6a.2 van de Tw jo. artikel 6a.6, eerste lid, van de Tw te voldoen aan redelijke verzoeken om hoge kwaliteit WBT-toegang over koper en glas (op basis van MDF-access, SDF-access en ODF-access) en bijbehorende faciliteiten<sup>9</sup>. Aan deze verplichting heeft het college tevens voorschriften<sup>10</sup> betreffende billijkheid, redelijkheid en opportuniteit verbonden.

23. KPN dient op grond van artikel 6a.2 van de Tw jo. artikel 6a.8 van de Tw toegang tot hoge

---

<sup>8</sup> Zie randnummer 990 opgenomen in het dictum van het besluit met kenmerk: OPTA/AM/2008/202717

<sup>9</sup> Zie voor een overzicht en de uitwerking: dictum onderdeel i - iii van het besluit met kenmerk: OPTA/AM/2008/202717

<sup>10</sup> Zie voor een overzicht en de uitwerking: dictum onderdeel iii onder (i) van het besluit met kenmerk: OPTA/AM/2008/202717

## Aanwijzingsbesluit RA WEAS Openbare versie

kwaliteit WBT over koper en glas en bijbehorende diensten en faciliteiten onder gelijke omstandigheden onder gelijke voorwaarden te verlenen. Deze verplichting houdt tevens in dat KPN gelijke voorwaarden toepast bij levering aan externen als die welke onder gelijke omstandigheden gelden voor haarzelf, haar dochtermaatschappijen of haar partnerondernemingen. De verplichting heeft betrekking op alle voorwaarden en derhalve ook op tariefvoorwaarden<sup>11</sup>. Een uitwerking en precisering van genoemde voorwaarden dient KPN op te nemen in haar referentieaanbod<sup>12</sup>.

24. KPN dient op grond van artikel 6a.2 van de Tw jo. artikel 6a.9, eerste en tweede lid, van de Tw binnen 30 dagen na inwerkingtreding van dit besluit een referentieaanbod met betrekking hoge kwaliteit WBT-toegang over koper en glas en bijbehorende faciliteiten bekend te maken en regelmatig bij te werken. Het referentieaanbod dient te zijn opgesplitst naar de onderscheiden vormen van toegang tot hoge kwaliteit WBT-toegang over koper en glas<sup>13</sup>.

### *Verplichtingen marktanalysebesluit Huurlijnen*

25. KPN dient op grond van artikel 6a.2, van de Tw jo. artikel 6a.6, eerste lid, van de Tw te voldoen aan redelijke verzoeken om toegang. Voorts is KPN verplicht om te voldoen aan redelijke verzoeken tot het leveren van de bij de toegang behorende diensten dan wel tot het leveren van diensten die onlosmakelijk verbonden zijn met de te leveren toegangsvormen. Daarbij heeft het college bepaald welke vormen van toegang geleverd dienen te worden en heeft het college aan deze toegangsverplichting voorschriften betreffende billijkheid, redelijkheid en opportuniteit verbonden<sup>14</sup>.

26. KPN dient op grond van artikel 6a.2 jo. artikel 6a.8 van de Tw de genoemde vormen van toegang en bijbehorende faciliteiten, geleverd op basis van artikel 6a.6, eerste lid, van de Tw, onder gelijke omstandigheden onder gelijke voorwaarden te verlenen. Deze verplichting houdt tevens in dat KPN ten opzichte van derden gelijke voorwaarden toepast als die welke onder gelijke omstandigheden gelden voor haarzelf, haar dochterondernemingen of haar partnerondernemingen<sup>15</sup>.

27. KPN dient op grond van artikel 6a.2 jo. artikel 6a.9, tweede lid, van de Tw, diensten en bijbehorende faciliteiten die KPN levert in het kader van de toegangsverplichting op grond van artikel 6a.6, eerste lid, van de Tw op te nemen in een referentieaanbod. KPN dient dit referentieaanbod vier weken na inwerkingtreding van dit besluit bekend te maken en regelmatig bij te werken<sup>16</sup>.

---

<sup>11</sup> Zie voor een overzicht en de uitwerking: dictum onderdeel iv - viii van het besluit met kenmerk: OPTA/AM/2008/202717

<sup>12</sup> Zie hierover tevens paragraaf 11.5.1 van het besluit met kenmerk: OPTA/AM/2008/202717

<sup>13</sup> Zie voor een overzicht en de uitwerking: dictum onderdeel ix - x van het besluit met kenmerk: OPTA/AM/2008/202717

<sup>14</sup> Zie voor een overzicht en de uitwerking: dictum onderdeel IX – XIII alsmede XXIV – XVIII van het besluit met kenmerk: OPTA/AM/2008/202714

<sup>15</sup> Zie voor een overzicht en de uitwerking: dictum onderdeel XVII – XIX alsmede XXXII - XXXIV van het besluit met kenmerk: OPTA/AM/2008/202714

<sup>16</sup> Zie voor een overzicht en de uitwerking: dictum onderdeel XIV - XVI alsmede XXIX - XXXI van het besluit met kenmerk: OPTA/AM/2008/202714



## **Aanwijzingsbesluit RA WEAS**

### **Openbare versie**

#### *Referentieaanbod, informeel advies en mogelijkheid tot het geven van een aanwijzing*

28. Indien partijen gedurende het onderhandelingsproces om te komen tot een marktgedragen referentieaanbod niet met KPN tot overeenstemming kunnen komen, kunnen partijen het college verzoeken om een informeel advies af te geven. In een informeel advies geeft het college zijn zienswijze over een bepaald onderdeel van het referentieaanbod waarover partijen geen overeenstemming kunnen bereiken. Het informeel advies is bedoeld om richting te geven aan de onderhandelingen tussen marktpartijen met als doel om deze onderhandelingen (opnieuw) op gang te brengen en zodoende een eventuele aanwijzing van het college te voorkomen.

29. Met het afgeven van het informeel advies wordt geen handeling beoogd die is gericht op rechtsgevolg; het informeel advies is slechts bedoeld als stimulans (sturingsmiddel) voor de onderhandelingen in het kader van het referentieaanbod. Het informeel advies is dan ook geen besluit in de zin van artikel 1:3 van de Algemene wet bestuursrecht.

30. Op grond van artikel 6a.9 lid 4 Tw kan het college, indien het college van oordeel is dat het referentieaanbod niet in overeenstemming is met de op grond van hoofdstuk 6a Tw opgelegde verplichtingen, aan KPN aanwijzingen geven met betrekking tot de aan te brengen wijzigingen.

## **4 Wat is WEAS?**

31. Een aantal jaren geleden heeft KPN aangekondigd haar traditionele telefonienetwerk te gaan moderniseren. Onderdeel van deze modernisering is dat KPN legacy technieken en protocollen omzet naar op glasvezel en ethernet gebaseerde technieken. Een uit deze modernisering voortvloeiend product dat aan wholesale-afnemers zal worden aangeboden is het Wholesale Ethernet Access Service product, ofwel WEAS.

32. WEAS is een nieuw product dat niet - zoals bij de legacy diensten in het traditionele telefonienetwerk het geval was - wordt getransporteerd over een circuitgeschakeld netwerk maar over het nieuwe pakket-geschakelde (op glasvezel gebaseerde) ethernetnetwerk van KPN. Het WEAS product zal door KPN ingezet worden als vervanging van de legacy producten als ILL (smallband), en SDH, zoals te zien in onderstaande figuur.<sup>17</sup>

---

<sup>17</sup> Bron: presentatie KPN, Commercieel migratieaanbod, v0.6,18-05-2009

## Aanwijzingsbesluit RA WEAS Openbare versie

33. Ondanks het feit dat WEAS een nieuw en modern product is, kan niet zonder meer worden

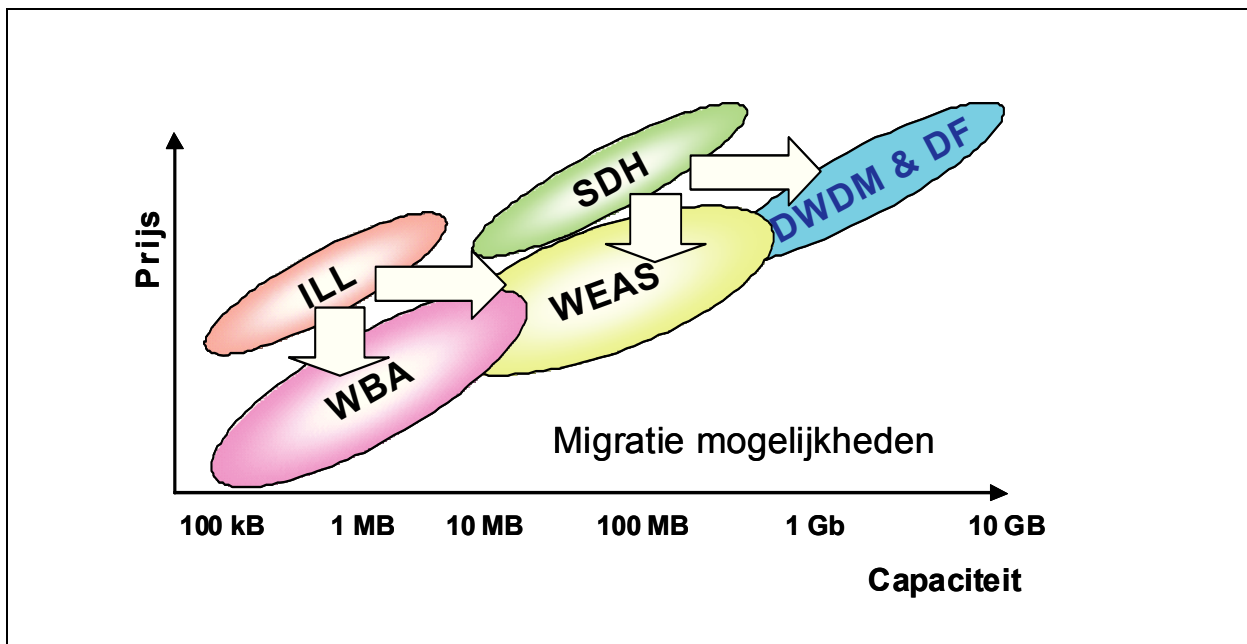

gesteld dat het dezelfde functionaliteit (of zelfs meer functionaliteit) zal bieden als bijvoorbeeld het legacy product ILL. Voor de legacy producten (zoals ILL) die gebaseerd zijn op circuit- of tijdgeschakelde transmissie geldt immers dat deze een vast communicatiekanaal hebben met een vaste en altijd gegarandeerde bandbreedte en dat de verschillende verkeersstromen onderling - vergeleken met pakketgeschakelde producten als WEAS - beter van elkaar gescheiden zijn. Voor pakketgeschakelde producten als WEAS geldt dat deze worden getransporteerd over het gedeelde ethernetnetwerk en dat bandbreedte-garanties op basis van softwarematige instellingen worden bereikt (de zogenaamde Class of Service of kortweg CoS). Bij WEAS worden de verkeersstromen (en daarmee de verschillende eindgebruikers) virtueel gescheiden door gebruik te maken van VLANS en VLAN-tagging. In pakketgeschakelde netwerken kunnen minder goed technische garanties worden afgegeven met betrekking tot performance daar verkeersstromen binnen ethernet de beschikbare capaciteit op de afzonderlijke verbindingen moeten delen. Om voor te zorgen dat voor (in ieder geval een deel van) het verkeer garanties af te geven zijn, moeten verkochte bandbreedten en technische instellingen goed op elkaar afgestemd zijn.

34. Daarnaast geldt dat ILL<sup>18</sup> door wholesale-afnemers gebruikt wordt als input voor telefoniediensten. Met een 2048 kb/s huurlijn kan een wholesale-afnemer eenvoudig aan eindgebruikers telefoniediensten aanbieden: Het koppelvlak van een E1 huurlijn kan aangesloten worden op een telefooncentrale (PABX/PBX). Het WEAS product biedt deze mogelijkheid niet. Het WEAS product wordt afgeleverd met een ethernet koppelvlak (RJ-45 t/m 100 Mbits of SC/PC

<sup>18</sup> Het gaat in dit geval dan om een E1 huurlijn van 2048 kb/s bestaande uit 32 \* 64 kb/s kanalen

## **Aanwijzingsbesluit RA WEAS**

### **Openbare versie**

connectoren voor 1 Gbits/s) waardoor deze niet zonder meer op een traditionele PBX kan worden aangesloten. Bovendien is WEAS een pakketgeschakelde dienst waarover niet zonder meer traditionele voicediensten kunnen worden getransporteerd. Dit betekent dat een eindgebruiker die al een PBX heeft staan waarop een ILL is aangesloten deze PBX niet zonder meer kan aansluiten op een op WEAS gebaseerde dienst; de wholesale-afnemer zal dan de eindgebruiker moeten migreren naar ofwel een over een WEAS-product getransporteerde Voice-over-IP telefoniedienst of zal een andere oplossing moeten vinden voor zijn eindgebruiker.

## **5 Startpunt**

### **5.1 Referentieaanbod en aanvullingen daarop**

35. Als basis voor de beoordeling neemt het college als startpunt het referentieaanbod zoals dat op 30 januari 2009 op de website van KPN is gepubliceerd. Vervolgens heeft KPN op 16 juni 2009, 31 juli 2009 en 25 augustus 2009 aanvullingen op dit referentieaanbod gepubliceerd. Deze documenten vormen het huidige referentieaanbod WEAS.

36. Gedurende het IG-traject heeft KPN aanvullingen gepresenteerd op het WEAS-aanbod, welke (deels) nog niet zijn opgenomen in het referentieaanbod. Het college geeft KPN, wellicht ten overvloede, de aanwijzing om deze informatie te verwerken in het referentieaanbod. Het gaat om de volgende informatie waarbij geldt dat bij onderwerpen die op hetzelfde betrekking hebben de meest recente informatie geldt.<sup>19</sup>

- indicatieve roadmap (e-mail OPTA aan IG, 3 maart 2009);
- lijst van bedrijventerreinen (e-mail KPN aan IG, 27 maart 2009);
- lijst van uitkoppelpunten (e-mail KPN aan IG, 23 april 2009);
- voorstel offertetool/postcodechecker (e-mail KPN aan IG, 1 mei 2009);
- commercieel migratieaanbod (e-mail KPN aan IG, 20 mei 2009);
- aangepaste SLA, KPIs en boeteregelingen WEAS (e-mail KPN aan IG, 26 mei 2009);
- format en inhoud KPI-rapportage WEAS en EVPN (e-mail KPN aan IG en OPTA, 8 juni 2009);
- voorstel kortingsregelingen (e-mail KPN aan IG, 24 juni 2009);
- migratie-aanbod (e-mail KPN aan IG, 3 juli 2009);
- toegang tot glasinformatie (CD-rom verstrekt aan IG, 6 juli 2009);
- voorstel collocatie metro uitkoppeling (e-mail KPN aan IG, 25 augustus 2009);
- roadmap WEAS (e-mail KPN aan IG, 2 september 2009).

37. KPN heeft in oktober 2009, dat is ten tijde van de beoordeling van de zienswijzen van marktpartijen, de tarieflijsten voor WEAS aangepast en deze middels brieven toegelicht welke op 13 oktober en 22 oktober aan de IG zijn gemailld. De aanpassingen hebben geen invloed op de

---

<sup>19</sup> In haar reactie op de consultatie heeft KPN het compensatievoorstel ILL ingetrokken. In hoofdstuk 9 gaat het college daar nader op in. Het compensatievoorstel komt derhalve niet terug in de aanwijzing.

## Aanwijzingsbesluit RA WEAS Openbare versie

aanwijzingen. Ze vormen wel onderdeel van het referentieaanbod. De hoogte van de tarieven is aangepast (access, EVC's, nearnet), hetgeen geen onderwerp is van dit besluit. Daarnaast is het aanbod deels uitgebreid (2<sup>e</sup> EVC Mbps) en deels aangepast (nieuwe gebiedsindeling).

38. Op 22 oktober 2009 heeft KPN een WEAS-presentatie aan de markt gegeven. In deze presentatie is de laatste stand van zaken opgenomen over het aanbod. Op enkele punten is het WEAS-aanbod gewijzigd. Zo is naast een advanced SLA ook een standard SLA geïntroduceerd. De SLA zijn bijgesteld naar aanleiding van het aangepaste aanbod.

39. Tenslotte heeft KPN een nieuwe roadmap opgestuurd. Deze is op 2 november 2009 aan de IG verstuurd. In deze roadmap geeft KPN aan dat het WEAS Ethernet over koper als nieuwe dienst in onderzoek heeft.

### 5.2 Agrees IG-traject

40. Daarnaast zijn gedurende het IG-traject enkele overeenstemmingen (*agrees*) met betrekking tot het referentieaanbod bereikt. Ook daarvoor geldt dat het college KPN, wellicht ten overvloede, de aanwijzing geeft om deze informatie in het referentieaanbod te verwerken. Het gaat om de volgende *agrees*:

- verlenging van de wsc acceptance period van 3 naar 5 dagen;
- verduidelijking dat protected end user access een enkele CPE heeft;
- toevoeging van out-of-office mutatietarieven;
- toevoeging van roadmap met planning van nieuwe ontwikkelingen. In deze roadmap komen in ieder geval:
  - o onderzoek gebruik diagnostool voor storingen bij WEAS;
  - o onderzoek technische en operationele impact van een shared access voor wholesale Ethernet (door middel van een H-formulier);
- aanbod voor toegang tot de manhole (nearnet-toegang);
- aan artikel 2.3 wordt de volgende tekst toegevoegd:

*“Notwithstanding article 7.3 of the applicable general terms and conditions, the defined BB location can not be changed after WSC has actually interconnected with the KPN network at a certain BB location for the purpose of the WEAS service and after both parties have signed this agreement by which KPN delivers the WEAS service. The defined BB locations are described in Annex (X) to this agreement.”*

- aan de tweede alinea onder paragraaf 4.6.2 wordt de volgende tekst toegevoegd: *“In case of substantially additional fees caused by the extra activities, the WSC has the right to cancel the WEAS order. If the WEAS order is not cancelled within 5 working days after receiving the specification of the additional fees, the WEAS order is considered as final. In that case, KPN*

## Aanwijzingsbesluit RA WEAS Openbare versie

*shall communicate a new planned RfS. If a WEAS order is cancelled due to substantially additional fees, cancellation costs apply.”*

- bepalingen uit artikel 9 van de raamovereenkomst WBA, die niet reeds in het referentieaanbod WEAS behandeld worden, worden overgenomen in de *Raamovereenkomst Interconnecterende vaste verbindingen*. Dat geldt in ieder geval voor de procedure voor het behandelen van verzoeken om nieuwe vormen van toegang.<sup>20</sup>

41. Het op de website gepubliceerde referentieaanbod inclusief de hiervoor benoemde aanvullende informatie en agrees vormen het startpunt voor de beoordeling van het college. Daar waar in dit besluit een aanwijzing wordt gegeven gaat het om een aanvulling of wijziging ten opzichte dit startpunt.

### 5.3 Zienswijze van partijen

42. Marktpartijen hebben in hun zienswijze aangegeven dat bepaalde issues in het voornemen ontbreken. Daarnaast geven partijen aan dat over bepaalde onderwerpen geen overeenstemming bestond daar waar dit wel als zodanig was gepresenteerd in het voornemen. Deze onderwerpen worden in deze paragraaf behandeld.

#### *Interne vs. externe levering door KPN*

43. **BCPA** geeft aan dat onduidelijk is hoe KPN zelf WEAS afneemt. KPN biedt al geruime tijd EVPN aan haar eindgebruikers, terwijl een wholesaleaanbod voor WEAS ontbrak. Partijen hebben de indruk dat KPN uitkoppelt op nationaal niveau en dat KPN niet fysiek interconnecteert en daardoor voordelen heeft. Het is partijen ook onduidelijk wat OPTA bedoelt met virtuele interconnectie.

44. Het **college** heeft in het kader van het toezicht op gedragsregel 5 KPN gevraagd inzichtelijk te maken hoe zij de inkooprecepten voor haar EVPN diensten heeft afgeleid. Bij die toetsen dient KPN uit te gaan van haar eigen voortbrengingswijze. Dit betekent dat KPN alle benodigde bouwstenen, waaronder WEAS, die KPN nodig heeft om een EVPN diensten te leveren door KPN opgenomen dienen te worden in de toets. Het college heeft deze toetsen ontvangen en kan dus goed beoordelen of de toetsen volledig zijn.

45. Een verschil tussen de interne en externe levering is dat KPN niet altijd hoeft te interconnecteren met haar eigen netwerk. Immers om de eindgebruikers te bedienen hoeft KPN niet altijd meer een externe koppeling te leggen met haar eigen netwerk. Andere partijen zullen om diensten aan diezelfde eindgebruikers aan te kunnen bieden ofwel zelf een netwerk moeten aanleggen ofwel hun netwerk moeten koppelen aan dat van KPN en vervolgens wholesalediensten, zoals WEAS, moeten afnemen. In de praktijk betekent dit dat KPN mogelijk geen WAP-poorten afneemt, omdat die poorten benodigd zijn om een ander netwerk te koppelen aan het netwerk van KPN en de

---

<sup>20</sup> Deze agree ontbrak in het voornemen en is derhalve toegevoegd.

## Aanwijzingsbesluit RA WEAS Openbare versie

wholesalediensten af te kunnen nemen.

46. Vergelijkbaar voor KPN en andere afnemers is dat voor eenzelfde type retaildienst zowel KPN als andere partijen dezelfde netwerklagen nodig hebben. Als KPN middels een EVPN-dienst een vestiging in Den Haag met die in Groningen verbindt dient KPN net als partijen een nationale WEAS-dienst af te nemen. KPN doet dan door bij zichzelf de gereguleerde regionale WEAS-dienst (zonder WAP-poort) plus ongereguleerde backbonekosten voor het transport van regionaal naar het nationale niveau en nationale WAP-poort in te kopen. Andere partijen doen dit dan door op nationaal, regionaal of metroniveau te interconnecteren met het netwerk van KPN en een wholesaledienst van KPN af te nemen en het resterende deel over het eigen netwerk te transporteren.

47. In alle geval geldt dat in de KPN routeert via een EVPN-platform. Bijlage 1 geeft de voortbrengingswijze van KPN voor enkele specifieke klantsituaties. Daaruit volgt dat KPN ook EVPN-platform op metroniveau heeft en niet voor alle klanten koppelt op nationaal niveau. Naar het oordeel van het **college** is op dit onderdeel geen aanwijzing nodig.

48. Het **college** volgt BCPA dat de passage in randnummer 120 uit het voornemen verwarrend is. Wat het college daar wil zeggen is dat KPN Retail geen fysieke interconnectie tot stand hoeft te brengen voor het leveren van een retaildienst en derhalve minder belang heeft bij een juiste en volledige gebouwenlijst. Het college verduidelijkt dat randnummer derhalve.

49. **BCPA** heeft in een bijgevoegde brief dd. 10 september 2009 voorbeeld gegeven van verschillen ten aanzien van 1. Quote proces; 2. Order en levering; 3. Quality of Service; 4. Interconnectie; 5. WAP-poorten en 6. Backhaul.

50. Ten aanzien van 1. en 2. geldt dat sprake moet zijn van non-discriminatoire levering. Dit betekent dat KPN retail en externe afnemers ook toegang moeten hebben tot dezelfde informatie. Het **college** houdt toezicht op de naleving van de non-discriminatieverplichting.

51. Middels de wholesaleverplichtingen wordt een groot deel van de voordelen van verticale integratie van KPN reeds weggenomen. Voor de punten 4 tot en met 6 geldt dat KPN niet fysiek hoeft te interconnecteren en daarom enkele kosten niet maakt, daar waar andere partijen die wel hebben. Met de aanwijzingen in dit besluit heeft het **college** die nadelen op enkele punten sterk verminderd (zie bijvoorbeeld paragraaf Sharen van de WAP-poort).

### *Near-net toegang*

52. **BBned** mist in dit onderdeel een voorgenomen aanwijzingsbesluit aangaande processen en procedures om invulling te geven aan de toegangsverplichting tot near-net locaties. BBned acht het onzorgvuldig om deze invulling over te hevelen naar een andere referentieaanbod (bijvoorbeeld ODFaccess niet-FttH). De toegangsverplichting tot near-net locaties maakt immers onderdeel uit van het marktbesluit Huurlijnen. Inzake de toegangsverplichting tot near-net locaties is minimaal noodzakelijk om een geografisch overzicht te krijgen zodat alternatieve aanbieders weten waar de

## Aanwijzingsbesluit RA WEAS Openbare versie

manholes zich bevinden. Ten aanzien van de manholes heeft BBned o.a. XY coördinaten nodig om de exacte ligging te kunnen bepalen. BBned is in ieder geval van mening dat toegang tot en updates van deze gedetailleerde informatie door KPN moet worden verstrekt. Alternatieve partijen wensen gericht marketing acties te kunnen doen op bedrijven die zich op een aantrekkelijk afstand van de manholes bevinden. KPN Retail heeft in het verleden dergelijke acties uitgevoerd en doet dit nog steeds. Op basis van de non-discriminatieverplichting willen alternatieve partijen dezelfde mogelijkheden krijgen. Daartoe is toegang tot gedetailleerde informatie onontbeerlijk.

53. Het **college** heeft in randnummer 40 aangegeven dat KPN een aanbod moet doen voor toegang tot de manhole (nearnnet-verplichting). De verplichting voor deze toegang geldt ook voor het leveren van WEAS. KPN dient dit aanbod derhalve ook toe te voegen aan het referentieaanbod WEAS. Op dit punt behoeft het aanwijzingsbesluit naar het oordeel van het college derhalve geen wijziging.

### *Relatie ODF - WEAS*

54. **KPN** geeft aan dat referentieaanbod WEAS sterk afhangt van referentieaanbod ODF. Dit geldt voor ondermeer service levels, beschikbaarheid van glasinformatie en toegang tot de manhole en maakt om die reden een voorbehoud voor wijzigingen in het referentieaanbod.

55. Het **college** is van oordeel dat KPN de wijzigingen in dit besluit dient op te volgen en dat derhalve geen sprake kan zijn van een voorbehoud om zaken in het referentieaanbod op te nemen. Voor toegang tot de manhole geldt dat in het kader van referentieaanbod ODF een uitwerking van de toegangsvoorwaarden wordt gemaakt die overgenomen dient te worden in het referentieaanbod WEAS. Dit neemt niet weg dat de toegangsmogelijkheid – in afwachting van de uitwerking - nu al in het referentieaanbod WEAS opgenomen kan worden. Voor de glasinformatie geldt dat in dit aanwijzingsbesluit is aangegeven welke informatie verstrekt dient te worden aan marktpartijen. Die aanwijzing dient KPN te volgen. Ditzelfde geldt voor de service levels (zie randnummers 97 e.v.).

### *Paragraaf 2.3 van de service description*

56. **BCPA** is van oordeel dat geen agree bestaat over de tekst in paragraaf 2.3. Aan hetgeen in randnummer 40 is verwoord, dient volgens BCPA de volgende zin te worden toegevoegd: *“The BB locations are the same locations at which currently available access products such as interconnecting leased Lines, voice access and bitstream access are obtained from KPN.”*

57. Het **college** volgt BCPA niet. Bij een netwerkvernieuwing is het niet op voorhand uit te sluiten dat de nieuwe locaties dezelfde zijn als de oude locaties. Het college verwijst verder naar de zienswijze van BCPA in randnummer 223 en de reactie van het college in randnummer 225.

58. KPN mag echter niet enkel vanuit het oogpunt om interconnectie voor marktpartijen te bemoeilijken kiezen voor nieuwe locaties. Daarnaast wijst het college op de aanwijzing inzake collocatie (paragraaf 7.3.2), waar is aangegeven dat KPN een voorstel moet doen voor efficiënte collocatie.

## Aanwijzingsbesluit RA WEAS Openbare versie

### *Cancellation fees*

59. **BCPA** is tevens van oordeel dat de tekst, zoals die in randnummer 40, als toevoeging aan de tweede alinea van paragraaf 4.6.2 niet juist is. BCPA is van oordeel dat deze als volgt dient te luiden: *“In case of substantial additional fees caused by the extra activities, the WSC had the right to cancel the WEAS order without any obligation to pay for cancellation costs. If the WEAS order is cancelled after 5 working days after receiving the specification of the additional fees, the WSC can be obliged to pay for the reasonably incurred cancellation costs.”*

60. **KPN** stelt in **dupliek** de volgende tekst voor: *“In case of substantial additional fees caused by the extra activities, the WSC shall have the right to cancel the WEAS order (i) without incurring a cancellation charge if the WEAS order is cancelled within five (5) working days of receipt of the specification of the additional fees, or (ii) on payment of reasonably incurred cancellation costs if the WEAS order is cancelled more than five (5) working days of receipt of the specification of the additional fees.”*

61. Het **college** is van oordeel dat met de nieuwe tekst van KPN in voldoende mate tegemoet wordt gekomen aan het punt van KPN. Het college past de aanwijzing derhalve aan.

### *Algemene voorwaarden*

62. **BCPA** is van oordeel dat de toepasselijke algemene voorwaarden van KPN voor vaste verbindingen eenzijdig door KPN zijn opgesteld en niet van toepassing kunnen worden verklaard op het referentieaanbod WEAS. BCPA geeft aan dat op dit punt dan ook sprake is van een disgreep.

63. Het **college** ziet het als volgt. KPN heeft voor wat betreft WEAS de *Raamovereenkomst Interconnecterende vaste verbindingen* geamendeerd. Dit amendement prevaleert boven de raamovereenkomst. Onderdeel van dit amendement vormen de *WEAS service description* en de WEAS-tarieflijsten. Onderdeel van de raamovereenkomst vormen de *Algemene voorwaarden vaste verbindingen*. Daaruit concludeert het college dat hetgeen in de *WEAS service description* en de WEAS-tarieflijsten staat, prevaleert boven hetgeen in de *Algemene voorwaarden vaste verbindingen*. Dit betekent dat het college geen noodzaak ziet om de algemene voorwaarden uit te sluiten. Immers op die punten waar een andere afspraak gewenst is, staat dat ofwel in prevalerende documenten of worden deze middels deze aanwijzing afgedwongen.

64. De vervolgvraag is dan ook of in deze algemene voorwaarden zaken staan die strijdig zijn de marktanalysebesluiten en of deze strijdigheid niet reeds overruled worden door 1) het amendement WEAS of 2) een aanwijzing van het **college** in dit besluit. KPN en BCV hebben hieromtrent hun standpunten gegeven.<sup>21</sup> Het college loopt de artikelen uit de algemene voorwaarden langs waarover disgrees bestaan:

---

<sup>21</sup> Word-document in mail van KPN op 20 juli 2009 aan IG WBTHL. In dat document staat de issues van BCV en een reactie van KPN daarop.



## Aanwijzingsbesluit RA WEAS Openbare versie

- Artikel 1: KPN bevestigt dat naast non-overbooked ook de overbooked WEAS-verbindingen (WEAS Lite of best effort) onder de definitie van vaste verbindingen vallen;
- Artikel 4.5: Daar prevaleert bijvoorbeeld de aanvulling t.a.v. het annuleren (zie randnummer 40), omdat die wordt toegevoegd in de service description.
- Artikel 7: In hoofdstuk 9 worden aanwijzingen gegeven t.a.v. de beëindiging van de dienstverlening. De aanwijzingen die KPN in haar referentieaanbod dient te verwerken prevaleren derhalve.
- Artikel 9: In hoofdstuk 6 worden aanwijzingen gegeven over de SLA's, welke prevaleren boven de algemene voorwaarden.
- Artikel 25: KPN kan niet de dienstverlening aanpassen als die niet in lijn is met het referentieaanbod (inclusief de aanwijzingen).

65. Het **college** ziet derhalve geen reden om nog specifieke aanwijzingen te geven gericht op aanpassing van de algemene voorwaarden.

### *Migratie EVPN naar WEAS*

66. **BCPA**-partijen nemen momenteel EVPN af, vanwege het ontbreken van een WEAS-aanbod. Ze vragen zich af wat met deze lijnen moet gebeuren als WEAS wel beschikbaar is. BCPA ziet dan twee mogelijkheden. De eerste is een administratieve migratie van EVPN naar WEAS, waarbij met terugwerkende kracht tot 1 januari 2009 de gereguleerde WEAS-tarieven van toepassing zijn. De tweede betreft een fysieke migratie waarbij eveneens met terugwerkende kracht tot 1 januari 2009 de gereguleerde WEAS-tarieven van toepassing zijn en waarbij geen aanvullende kosten voor de migratie dan wel ophef- en aansluitkosten in rekening worden gebracht. Volgens BCPA kan het niet zo zijn dat afnemers betalen voor het uitstel van het WEAS-aanbod.

67. Indien partijen van EVPN naar een gereguleerde WEAS-dienst willen migreren is geen sprake van een gedwongen migratie. Het **college** acht het dan ook niet redelijk dat KPN partijen daarvoor compenseert. De terugwerkende kracht voor wat betreft de tarieven geldt alleen als partijen de desbetreffende gereguleerde dienst ook daadwerkelijk afnamen in die periode teruggaand tot 1 januari 2009. In generieke zin ziet het college geen reden om partijen die een ongereguleerde dienst afnemen met terugwerkende kracht gereguleerde tarieven in rekening te brengen. In specifieke gevallen zou daarvan hoogstens sprake zijn als partijen daadwerkelijk orders hebben geplaatst voor afname van een gereguleerde dienst en KPN niet in staat is geweest aan deze vraag te voldoen.

## **Aanwijzingsbesluit RA WEAS Openbare versie**

### **6 Service Level Agreements, Key Performance Indicators en boetes**

#### **6.1 IG-traject**

68. KPN heeft op 30 januari een referentieaanbod voor WEAS gepubliceerd waarin service levels en boetes zijn opgenomen. In paragraaf 7.1 van dit referentieaanbod van KPN is in een maandelijkse rapportage voorzien met betrekking tot de performance van WEAS voor wat betreft de aan de wholesale-afnemer geleverde lijnen. Daarbij is aangegeven welke informatie in ieder geval in de rapportage wordt opgenomen.

69. Op 12 februari 2009 heeft Verizon Business (hierna: VzB), per e-mail en mede namens Colt, ter voorbereiding op de eerste IG, aan OPTA een presentatie doen toekomen. Kernpunt van deze presentatie is dat de retailorganisatie van KPN in haar SLA's aan haar eindafnemers betere garanties aanbiedt dan zij op wholesalebasis inkoop bij KPN wholesale. VzB verzoekt OPTA dit punt op de agenda te zetten van de eerste te houden IG.

70. Dit door VzB ingebrachte agendapunt is het startpunt van uitgebreide discussies over de toelaatbaarheid van het geven van hogere SLA garanties aan eindafnemers dan op wholesaleniveau kan worden ingekocht. Marktpartijen betogen dat de SLA voor WEAS minimaal op hetzelfde niveau dient te zijn als de SLA van de downstreamdienst EVPN die door KPN-retail wordt aangeboden.

71. Naast de discussie over de toelaatbaarheid van het geven van hogere SLA garanties aan eindafnemers dan op wholesaleniveau ingekocht ontstaat een met dit onderwerp samenhangende discussie met betrekking tot Key Performance Indicators (hierna: KPI's). Marktpartijen geven aan van KPN nu slechts de KPI-rapportages te ontvangen van de door henzelf afgenomen wholesaleproducten. Zij kunnen dus slechts van hun eigen installed-base meten wat de performance is geweest over een bepaalde periode. Marktpartijen geven aan behoefte te hebben aan KPI-rapportages van de gehele installed-base van KPN met betrekking tot een bepaald product; alleen wanneer deze KPI's bekend zijn aan partijen kunnen zij nagaan in hoeverre zij een met het marktniveau overeenkomend kwaliteitsniveau geleverd krijgen. Op grond hiervan kunnen partijen beter inschatten of zij aan hun eindgebruikers betere garanties kunnen aanbieden dan dat er op wholesaleniveau is ingekocht.

72. Ook komen de in de SLA opgenomen boetes in de discussies aan bod. Het gaat dan niet alleen om de vraag waarop de hoogte van de boete moet zijn gebaseerd (bijvoorbeeld op de kostprijs van de gehele dienst en niet slechts op de maandelijkse kosten van de dienst) maar ook of een boeteclausule moet worden opgenomen over de beschikbaarheid per lijn of beschikbaarheid per installed-base van een wholesale-afnemer.

73. Daarnaast hebben er tijdens de IG bijeenkomsten discussies plaatsgevonden met betrekking tot aanpassing van de wholesalegaranties. De discussie betrof onder andere de vraag of een in een wholesale-SLA opgenomen garantie naar boven aangepast dient te worden indien de werkelijke performance van een bepaald product structureel is verbeterd. Dit wordt door partijen aannemelijk

## Aanwijzingsbesluit RA WEAS Openbare versie

geacht omdat de WEAS-producten nieuw zijn en de performances zich in de toekomst zullen ontwikkelen naar betere niveaus.

74. Omdat de marktpartijen, met betrekking tot de in de vorige randnummers genoemde onderwerpen betreffende SLA's, er met KPN niet uit konden komen, hebben de marktpartijen OPTA gevraagd een informeel advies af te geven. Het college heeft vervolgens een informeel advies met betrekking tot SLA's afgegeven.<sup>22</sup> Korthedshalve betrof het informeel advies het volgende:

- partijen moeten over gelijke informatie kunnen beschikken:
  - o Met betrekking tot de op te leveren indicatoren is OPTA van mening dat KPN deze periodiek moet opleveren aan marktpartijen voor zowel de totale hoeveelheid opgeleverde producten (uitgesplitst per productgroep) als opgeleverde producten per marktpartij (performances per productgroep) over een relevante tijdschikhorizon.
  - o Deze informatie over de totale hoeveelheid opgeleverde producten merkt OPTA niet als vertrouwelijk aan. Informatie per marktpartij wordt aan desbetreffende marktpartij en aan OPTA opgeleverd.
  - o De eerste rapportage bevat dan zoals KPN heeft aangeboden ook de historische KPI's m.b.t. het tot 1-1-2009 ongereguleerde ethernet netwerk.
- de wholesalegarantie moet een realistische afspiegeling zijn van de structureel gerealiseerde performance:
- wanneer de werkelijke performance structureel hoger ligt dan de gegarandeerde performance dan dient de gegarandeerde performance in lijn te worden gebracht met de werkelijke performance.
- voor diensten die in ontwikkeling zijn geldt dat KPN monitort of aanpassing van de gegarandeerde performances redelijk is gezien de ontwikkeling in de werkelijke performances.
- een boete-instrument moet stimuleren dat tenminste de gegarandeerde performance gehaald wordt.
- wanneer bovenstaande in acht wordt genomen ziet OPTA vooralsnog geen noodzaak KPN te verbieden op wholesaleniveau lagere garanties aan te bieden dan zij op retailniveau aan eindgebruikers aanbiedt.

75. In reactie op het door het college afgegeven informeel advies heeft KPN op 26 mei een aantal wijzigingen doorgevoerd met betrekking tot de SLA's van WEAS. KPN heeft daarbij aangegeven dat de SLA voor WEAS daarmee gelijk wordt aan de SLA voor EVPN.

76. Daarnaast heeft KPN eenmalig een aantal (historische) statistieken met betrekking tot het ethernetnetwerk opgeleverd. KPN heeft daarbij aangegeven eenmalig bereid te zijn tot oplevering op marktniveau (het betreft hier de statistieken over de totale hoeveelheid geleverde producten), maar dat niet op structurele basis te willen doen.

---

<sup>22</sup> Dit informeel advies is in twee gedeelten gepresenteerd; het eerste gedeelte in de IG van 2 april 2009, het tweede gedeelte in de IG's van 28 april en 7 mei 2009.

## **Aanwijzingsbesluit RA WEAS**

### **Openbare versie**

77. BCV heeft op 16 juni 2009 een tegenvoorstel gedaan voor de SLA van WEAS. Daarbij hebben zij tevens aangegeven naast de rapportage over hun eigen performance ook periodiek een rapportage op marktniveau te willen ontvangen. De informatie over de performance dient daarbij ook op lijn- en klantniveau beschikbaar te zijn. Daarbij dient kortweg gezegd gerapporteerd te worden over alle elementen uit de SLA.

78. Op 24 juni 2009 heeft BBNed een issues voorgelegd over het voordeel dat KPN heeft van het hebben van een geïntegreerde monteursorganisatie voor retail en wholesale. Het voordeel zit erin dat KPN voor haar eigen retailbedrijf een hogere performance kan realiseren. BBNed vindt dat dit verschil niet mag bestaan.

79. Op basis van deze door KPN opgeleverde gegevens hebben partijen de besprekingen voortgezet. Tijdens de IG bijeenkomsten van 25 juni en 6 juli 2009 bleek echter dat genoemde besprekingen niet hebben geleid tot een overeenstemming van de marktpartijen met KPN met betrekking tot de WEAS SLA's. KPN heeft haar voorstel niet meer aangepast naar aanleiding de besprekingen.

#### *Disagrees*

80. Het college stelt dan ook vast dat hij zal moeten beoordelen op welke van de punten, waarover geen overeenstemming is bereikt tussen de marktpartijen en KPN, een aanwijzing in de zin van artikel 6a.9 lid 4 Tw zal moeten volgen:

- het eerste onderdeel betreft de invulling van de service levels, key performance indicators en de boetes. KPN heeft een voorstel gedaan dat partijen onvoldoende vinden. Onderdeel daarvan de performance van het storingsherstel;
- het tweede onderdeel is het voordeel dat KPN zou hebben van een geïntegreerde monteursorganisatie voor retail en wholesale;
- het derde onderdeel betreft de inhoud van de KPI-rapportage, zoals KPN die aan de wholesale-afnemers verstrekt. KPN heeft een voorstel gedaan dat partijen onvoldoende vinden.

## **6.2 Service level agreement**

### **6.2.1 Beoordeling door het college**

81. Het college constateert dat het voorstel<sup>23</sup> dat KPN heeft gedaan op 26 mei met betrekking tot de SLA van WEAS overeenkomt met de SLA die KPN op retailniveau aanbiedt voor het EVPN product. EVPN is een belangrijke retaildienst die gebaseerd is op WEAS. Daarmee is voor het college voor de korte termijn een eerste belangrijke stap gezet voor wat betreft de SLA van WEAS: Immers in de

---

<sup>23</sup> KPN heeft in een e-mail van 26 mei 2009 (tijdstip 17:54) bevestigd dat de WEAS SLA gelijk is aan de EVPN SLA

## Aanwijzingsbesluit RA WEAS Openbare versie

marktanalysebesluiten is opgenomen dat KPN minimale kwaliteitsniveaus dient te bieden.<sup>24</sup>

82. Het college constateert in algemene zin echter dat de garanties, zoals opgenomen in de WEAS SLA<sup>25</sup>, onder het niveau van de garanties opgenomen in de ILL SLA liggen. Nu KPN heeft aangegeven dat WEAS een belangrijk alternatief wordt voor ILL wanneer KPN ILL uit gaat faseren - en dit zal op korte termijn, althans binnen de huidige reguleringsperiode, gebeuren - oordeelt het college het redelijk dat aan wholesale-afnemers een alternatief voor de uitgefaseerde ILL dienst wordt geboden met gelijkwaardige kwaliteitsniveaus als de huidige ILL dienst.

83. Ook is KPN op grond van het marktanalysebesluit WBT en het marktanalysebesluit huurlijnen verplicht te blijven voldoen aan redelijke verzoeken tot toegang (ook tot nieuwe diensten dan wel bestaande diensten in aangepaste vorm) waarbij KPN een minimum kwaliteit van dienstverlening dient te garanderen.<sup>26</sup> Daarnaast is KPN verplicht toegang onder gelijke omstandigheden onder gelijke voorwaarden te verlenen. Dit houdt tevens in dat KPN ten opzichte van de wholesale-afnemers gelijke voorwaarden toepast als die welke onder gelijke omstandigheden gelden voor haarzelf, haar dochterondernemingen of haar partnerondernemingen.<sup>27</sup>

84. Daarenboven heeft het college in het marktanalysebesluit huurlijnen expliciet opgenomen dat de kwaliteitsgaranties die KPN aan wholesalepartijen biedt zodanig dienen te zijn dat zij het voor de wholesale-afnemers mogelijk maken retaildiensten te realiseren met dezelfde kwaliteit als die KPN aan haar eigen retailklanten garandeert.<sup>28</sup>

85. Het college is van oordeel dat een verzoek om toegang waarbij partijen verzoeken om een WEAS dienst op het niveau van ILL SLA's redelijk is. Het college ziet dan ook geen redenen van (kosten)technische of andere aard waarom de SLA van WEAS niet op hetzelfde niveau kan liggen als de SLA van ILL. De vernieuwing van het netwerk en de daarbij behorende wholesalediensten kunnen er niet toe leiden dat de kwaliteit van de wholesalediensten verslechtert, temeer omdat WEAS een bouwsteen is voor eindgebruikersdiensten waarbij kwaliteit zeer belangrijk is. Het college is daarom van oordeel dat de garanties opgenomen in de WEAS SLA tenminste in lijn moeten liggen met de garanties in de huidige ILL SLA's.

86. Het college heeft hierbij oog voor het feit dat WEAS een nieuw product en derhalve nog in ontwikkeling is. Van KPN kan niet worden verwacht om kort na de introductie van WEAS reeds te

---

<sup>24</sup> Zie hieromtrent: dictumonderdeel iii (h) van het Marktanalysebesluit WBT alsmede dictumonderdelen XIII (h+j) en XVIII (h+j) van het Marktanalysebesluit Huurlijnen.

<sup>25</sup> Het betreft hier dan de WEAS SLA na de gelijkstelling met de EVPN SLA.

<sup>26</sup> Zie dictumonderdelen i, iii (b+h) van het marktanalysebesluit WBT alsmede dictumonderdelen IX, XIII (e+h) alsmede onderdelen XXIV, XXVIII (e+h) van het marktanalysebesluit Huurlijnen.

<sup>27</sup> Zie dictumonderdelen iv en verder van het marktanalysebesluit WBT alsmede dictumonderdelen XVII en verder en XXXII en verder van het marktanalysebesluit Huurlijnen

<sup>28</sup> Zie dictumonderdeel XIII sub j alsmede XXVIII sub j van het marktanalysebesluit huurlijnen.

## Aanwijzingsbesluit RA WEAS Openbare versie

moeten voldoen aan de garanties zoals die thans gelden voor ILL. Het college acht het dan ook redelijk om voor de WEAS garanties in een groeimodel te voorzien. Dit groeimodel houdt in dat KPN gedurende de huidige reguleringsperiode (tot eind 2011) toegroeit naar de garanties die in lijn liggen met de SLA voor ILL.

87. Voor marktpartijen is daarmee duidelijk dat het alternatief voor ILL op termijn vergelijkbare service levels krijgt als ILL en de netwerkvernieuwing derhalve niet leidt tot kwaliteitsvermindering.

88. Voor KPN geldt dan dat met het groeimodel op voorhand duidelijk is wat de service levels zijn en tot welk niveau de performance opgehoogd dient te worden om te voldoen aan de service levels. Voorts hoeft KPN daarmee niet elke verdere structurele verbetering automatisch te vertalen in een hogere SLA. Het college volgt hiermee de reactie van KPN op het informele advies dat door een automatische structurele verbetering de prikkel tot verbetering deels wordt weggenomen.

89. De vervolgstap is om vast te stellen wat de voor WEAS redelijke service levels zijn. Het college heeft daarbij zowel de SLA's voor de laagcapacitaire huurlijnen, voor ILL-SDH als voor WBA bestudeerd vanwege het feit dat het WEAS product kenmerken vertoont die overeenkomen met genoemde diensten.

90. Op basis van die analyse komt het college tot de conclusie dat de SLA's kunnen groeien naar de niveau's zoals in onderstaande tabel is weergegeven. Daar waar geen verbetering wordt voorgesteld acht het college het huidige SLA-voorstel van KPN redelijk.

	WEAS medio 2009	WEAS eind 2011
<b>1. Service levels</b>		
<b>1a. Offerte</b>		
Responsetijd firm quote	< 1 wd (95%)	near real time (97%)
Responsetijd firm quote (off-net) > 250 m graven	< 5 wd (95%)	
<b>1b. Levering</b>		
Ontvangstbevestiging	1 wd	
Bevestiging leverdatum	< 17 wd	< 10 wd
Levertijd onnet	30-40 wd	15 wd
Levertijd onnet (CPE bijplaatsen)	30-40 wd	20 wd
Levertijd quasi on-net	40-50 wd	30 wd
Levertijd offnet	65 wd	40 wd
EVC mutatie zonder activiteiten bij eindgebruiker	5 wd	near real time
<b>1c. Service</b>		
Beschikbaarheid premium A	99,90%	
Beschikbaarheid premium B	99,98%	
Hersteltijd standard/premium A	< 4 klokuur (100%)	
Hersteltijd premium B	< 4 klokuur (100%)	< 2 klokuur (100%)
Onderhoudswindow (klein)	werkdagen tussen 4 en 7 uur	
Onderhoudswindow (groot)	tussen 21 en 7 uur	

## Aanwijzingsbesluit RA WEAS Openbare versie

Aankondiging gepland onderhoud (klein)	10 wd	
Aankondiging gepland onderhoud (groot)	niet mogelijk	> 10 wd
MTBF	2 jaar	
<b>2. Penalties</b>		
<b>2a. Levering</b>		
<i>Overschrijding planleverdatum</i>		
1-6 wd te laat	25% maandtarief aansluiting	50% maandvergoedingen
7-14 wd te laat	50% maandtarief aansluiting	100% maandvergoedingen
> 15 wd te laat	100% maandtarief aansluiting	150% maandvergoedingen mogelijk tot annuleren > 21 wd
<b>2b. Service</b>		
<i>Hersteltijd standard/premium A</i>		
2-4 uur	40% VVA bijbehorende EVC(s)	0%
4-8 uur	60% VVA bijbehorende EVC(s)	50% maandvergoedingen
8-12 uur	60% VVA bijbehorende EVC(s)	100% maandvergoedingen
> 12 uur	60% VVA bijbehorende EVC(s)	200% maandvergoedingen
<i>Hersteltijd premium B</i>		
2 min - 5 min	10% VVA bijbehorende EVC(s)	0%
5 min - 2 uur	20% VVA bijbehorende EVC(s)	0%
2 uur - 4 uur	50% VVA bijbehorende EVC(s)	100% maandvergoedingen
4 uur - 8 uur	60% VVA bijbehorende EVC(s)	200% maandvergoedingen
Maximum boetes	Met een CAP van 50% per WAP-poort, welke afneemt tot 20% als de klant geen LAG op de WAP-poort afneemt	Per maand 100% maandvergoedingen; per jaar 12 maal maandvergoedingen

**Tabel 1. SLA's, KPI's en boeteregelingen**

91. In de tabel zijn met name de boeteregelingen aangescherpt. Een boeteregeling is bedoeld als prikkel voor KPN om ook de vastgestelde garanties te realiseren. Een boete moet dan ook van een zodanig niveau zijn dat deze ook daadwerkelijk de prikkel geeft om de gegarandeerde performance te realiseren. Omdat voor de eindgebruikers afname van de gehele dienst relevant is en niet slechts een deel daarvan dienen de boetes naar het oordeel van het college verrekend te worden over de gehele maandelijkse vergoeding en niet slechts over een deel daarvan.

92. Daarnaast zijn wijzigingen aangebracht in de leveringstermijnen en klokuren. Bij het offerte- en ordertraject is rekening gehouden met de tools die KPN daarvoor ontwikkelt en waarvan KPN heeft aangegeven dat deze in 2009 gereed zullen zijn. Door deze tools kunnen een aantal zaken, net als bij WBT, real time worden opgeleverd en kan tijds winst worden geboekt.

93. Het college heeft hierbij tevens overwogen dat het bij WEAS om een nieuw product gaat waarmee nog geen ervaring is opgebouwd; derhalve kan een leveringsdatum zeker in de introductiefase van WEAS lastig in te schatten zijn. Voor eind 2011 gaat dit niet meer op. Het college gaat er dan van uit dat voldoende ervaring met WEAS is opgebouwd zodat volstaan kan worden met kortere termijnen. Voor de bevestiging van de leveringsdatum geldt dan ook dat het college deze eind

## Aanwijzingsbesluit RA WEAS Openbare versie

2011 wil terugbrengen van 17 werkdagen naar 10 werkdagen.

94. Voor de klokuren geldt dat het college van mening is het kwaliteitsverschil tussen de Premium A en Premium B producten tevens tot uitdrukking moet komen in de hersteltijden. Het college heeft dit in bovenstaande tabel tot uitdrukking gebracht door de hersteltijd van het Premium B product bij te stellen naar 2 klokuren eind 2011. Deze parameter is belangrijk gezien het feit dat WEAS als bouwsteen wordt gebruikt voor zakelijke eindgebruikersdiensten, waar kwaliteit een belangrijk criterium is.

95. Zoals eerder opgemerkt ziet het college dat WEAS een dienst is die nog in ontwikkeling is en waar door ervaring verbeteringen in kunnen worden doorgevoerd. Teneinde voldoende prikkels in te bouwen om WEAS daadwerkelijk te verbeteren acht het college het noodzakelijk dat KPN in een aantal stappen de SLA ophoogt naar de niveaus in bovenstaande tabel. De snelheid waarmee dit gebeurt, is deels afhankelijk van de mate waarin WEAS als alternatief voor ILL gaat gelden. Mocht KPN een voorstel tot uitfasering van de actieve verkoop en/of de bestaande afname aan het college voorleggen dan dient het alternatief voor wat betreft de kwaliteit op het niveau van de uit te faseren dienst te liggen.

96. Los van een uitfasering acht het college het noodzakelijk dat KPN per eind 2009 en per eind 2010 reeds significante verbeteringen doorvoert in de SLA's, zodat in 2011 de SLA WEAS gelijk is aan de SLA-parameters uit bovengenoemde tabel. KPN dient deze tussenstappen reeds nu in het referentieaanbod te specificeren, zodat wholesale-afnemers daar in hun offertetrajecten rekening mee kunnen houden. In de downstreammarkt worden vaak meerjarige contracten worden afgesloten, zodat het van groot belang is dat op voorhand duidelijk is wat de SLA voor de dienst is.

97. Het college heeft tevens overwogen dat de SLA garanties voor WEAS gekoppeld dienen te worden aan de SLA garanties voor de wholesalebouwsteen ODF-access. Een dergelijke koppeling is logisch gezien het feit dat een aanzienlijk deel van het WEAS-portfolio wordt geleverd door gebruik te maken van ODF-access bouwsteen.<sup>29</sup> Een dergelijke koppeling is door marktpartijen ook voorgesteld voor WBA LK over koper en MDF-access en wordt door het college in het kader van een ander besluit beoordeeld.

98. ODF-access is meer dan MDF-access een dienst die in ontwikkeling is. Datzelfde geldt voor WEAS. Dit betekent dat de werkelijk behaalde performances nog niet altijd stabiel zijn en nog ervaring opgebouwd moet worden zodat SLA garanties - zeker tijdens de introductiefase van WEAS - nog niet al te scherp ingesteld kunnen worden.

99. Omdat marktpartijen behoefte hebben aan vooraf bekende en redelijke SLA garanties om een concurrerend aanbod te kunnen doen aan potentiële afnemers acht het college het in dit licht van groot belang dat voor wholesale-afnemers snel duidelijkheid bestaat over de WEAS SLA. Die duidelijkheid wordt het snelste verkregen door de SLA voor WEAS vast te stellen zonder directe koppeling aan de

---

<sup>29</sup> Redundante WEAS-verbindingen worden geleverd op basis van dark fiber en niet op basis van ODF



## Aanwijzingsbesluit RA WEAS Openbare versie

SLA van ODF-access. Uiteraard is het daarbij wel logisch dat de SLA van ODF en WEAS niet in totale afzondering vastgesteld worden; beide diensten kunnen immers niet geheel los van elkaar worden gezien zodat het ook logisch is als de ontwikkeling van de SLA garanties van deze producten gelijke tred houden.

100. Het college acht het dan ook wel opportuun dat bij de beoordeling van het referentieaanbod in de volgende reguleringsronde, mits deze diensten dan uiteraard nog gereguleerd worden, de directe koppeling wel in ogenschouw wordt genomen bij het vaststellen van de SLA's. Voor beide diensten is dan voldoende ervaring opgebouwd om die samenhang zinvol te kunnen analyseren.

### 6.2.2 Zienswijze van partijen

101. **KPN** is van oordeel dat de koppeling door het college van de SLA van WEAS aan de SLA van ILL berust op onjuiste gronden:

- de infrastructuur en gebruikte apparatuur van ILL en WEAS verschillen wezenlijk en bovendien zijn de eigenschappen en specificaties van ILL niet zonder meer te kopiëren naar WEAS. Dit onder meer omdat ILL transparant en circuitgeschakeld en WEAS pakketgeschakeld is;
- KPN geeft verder aan dat gelijkschakeling van WEAS aan ILL pas op de hogere lagen (hogere dan laag 2) kan plaatsvinden;
- WEAS maakt gebruik van ODF-access; de SLA van WEAS moet dan ook in samenhang met ODF bekeken worden;
- vergelijking met ILL alleen voor WEAS premium producten. WEAS Lite is immer overboekt.

102. Daarnaast geeft **KPN** aan dat de service niveaus te absoluut geformuleerd zijn en moet KPN toegestaan worden een voorbehoud te maken als het niet halen van garanties te wijten is aan wholesale-afnemer.

103. Het **college** is van mening dat wholesalepartijen over een gelijkwaardig alternatief moeten beschikken op het moment dat ILL wordt uitgefaseerd; dit alternatief heeft KPN als WEAS gelanceerd. Het feit dat de infrastructuur en gebruikte apparatuur van ILL en WEAS verschillen en het feit dat gelijkschakeling van WEAS aan ILL pas op de hogere lagen (hogere dan laag 2) kan plaatsvinden doet hieraan niets af nu KPN deze gelijkschakeling op de hogere lagen kan verzorgen.

104. Ook ziet het **college** geen reden de SLA van WEAS op dit moment te koppelen aan de SLA voor ODF toegang. Ook ODF-toegang is een dienst die nog in ontwikkeling is. Door het introduceren van een groeimodel voor de in de SLA van WEAS op te nemen garanties adresseert het college voldoende dat WEAS een dienst is welke nog in ontwikkeling is. Wholesale-afnemers hebben op dit moment al behoefte aan WEAS-toegang. Naar de mening van het college zou het nu al koppelen de SLA's van WEAS en ODF slechts leiden tot verdere vertraging van de introductie van beide diensten. Het college heeft echter in dit besluit wel duidelijk aangegeven de koppeling van WEAS aan ODF in een volgende reguleringsperiode te betrekken.

## Aanwijzingsbesluit RA WEAS Openbare versie

105. Met betrekking tot de opmerking van KPN dat de SLA garanties van WEAS alleen betrekking kunnen hebben op WEAS premium producten merkt het college op dat de in tabel 1 opgenomen garanties goed toepasbaar zijn op WEAS Lite. Het **college** ziet niet direct in waarom voor WEAS Lite bijvoorbeeld andere offerte-responsetijden, levertijden of hersteltijden moeten gelden. Deze parameters zijn niet of in zeer beperkte mate afhankelijk van het feit of de dienst overboekt (WEAS Lite) of niet overboekt (WEAS Premium) is. Met betrekking tot eventuele boetes merkt het college op dat deze gebaseerd zijn op percentages van de maandvergoedingen. Nu WEAS Lite lagere maandvergoedingen zal gaan kennen zal een eventuele boete ook navenant lager uitvallen. Het van toepassing zijn van de boeteclausules op WEAS Lite lijkt het college niet onredelijk.

106. Het **college** is het wel met KPN eens dat aan KPN toegestaan moet worden een voorbehoud te maken als het niet halen van garanties te wijten is aan wholesale-afnemer. Een dergelijk voorbehoud lijkt het college redelijk en mag door KPN opgenomen worden in het referentieaanbod.

107. Tenslotte heeft **KPN** een aantal kanttekeningen bij de serviceniveaus:

- quasi-onnet komt te vervallen;
- off-net toegang is niet door het college gereguleerd. Tevens geldt voor een aanleg waarbij sprake is van kunstwerken dat deze valt in de categorie off-net;
- opgelegd serviceniveau voor standard en protected is te hoog. 80% herstel binnen 4 uur en 100% binnen 8 uur is haalbaar;
- serviceniveaus voor glas kunnen niet hoger; glasaansluitingen zijn immers complexer en kennen een beperktere voorraadpositie dan koperdiensten. KPN zal serviceniveaus dan ook niet aanpassen (tenminste tot) eind 2011;
- ook hersteltijden zal KPN niet aanpassen;
- real time aanpassen van EVC mutatie is niet haalbaar, KPN gaat er van uit eind 2011 een mutatie binnen 2 werkdagen te kunnen realiseren;
- voor aankondiging gepland onderhoud geldt thans een redelijke termijn, dit in navolging van gehanteerde ODF termijnen;
- KPN bestrijdt de bevoegdheid van het college om aanwijzingen te geven met betrekking tot op te leggen boetes. De huidige boetes voldoen aan de relevante verplichtingen. Dit geldt ook voor het recht om een geaccepteerde order tot 21 werkdagen voor de geplande leverdatum te annuleren.

108. Het **college** volgt KPN in de stelling dat off-net aansluitingen niet door het college gereguleerd worden. Daarnaast past het college de tabel aan door quasi onnet te verwijderen en narnet toe te voegen. Voor narnet geldt de definitie zoals door KPN toegelicht in de brief in de mail van 22 oktober 2009. Deze punten zal het college aanpassen in de in dit besluit opgenomen tabel 2.

109. De door KPN voorgestelde service niveaus acht het **college** niet voldoende. Het gaat bij WEAS immers om hoogwaardige diensten waarvoor ook hoogwaardige service niveaus dienen te gelden. KPN motiveert verder ook niet waarom het door het college opgelegde service niveau niet gehaald kan

## Aanwijzingsbesluit RA WEAS Openbare versie

worden aan het eind van de reguleringsperiode. Het college ziet dan ook geen reden om de aanwijzing op dit punt te wijzigen. Het college merkt daarbij op dat KPN zelf 100% in 4 uur heeft voorgesteld op 29 mei 2009. Het college volgt KPN wel in haar punt dat een verdere verbetering van de SLA op dit punt niet redelijk is en neemt de verbetering naar 2 uur derhalve niet op.

110. Het **college** past de tabel ook aan op de wijzigingen in de dienstverlening. KPN kent nu naast een advanced SLA ook een standard SLA (zie randnummer 38). KPN heeft in haar voorstel van 22 oktober 2009 aangegeven de standaard SLA voor een deel van de parameters te halveren ten opzichte van de advanced SLA. Het college neemt deze redenering over. Omdat voor de advanced SLA een aantal parameters is verhoogd ten opzichte van het voorstel van KPN geldt dit ook voor het voorstel van KPN ten aanzien van de standard SLA.

111. Het **college** heeft er begrip voor dat voor KPN real time aanpassingen van EVC mutaties (nog) niet haalbaar is, echter, het college acht een mutatie binnen 2 werkdagen te ruim. Het **college** is van mening dat een dergelijke mutatie door KPN binnen 1 werkdag gerealiseerd moet kunnen worden. Het college zal het aanwijzingsbesluit op dit punt aanpassen.

112. **KPN** geeft aan dat voor de aankondiging van gepland onderhoud thans een redelijke termijn geldt.

113. Het **college** is van mening dat wholesalepartijen ruim van tevoren op de hoogte dienen te worden gebracht van gepland onderhoud. Dit omdat wholesalepartijen ook aan hun eigen eindgebruikers moeten communiceren wanneer er onderhoud aan hun afgenomen dienst plaatsvindt. Het hanteren van een redelijke termijn acht het college te vaag. Het college houdt dan ook vast aan de door hem in de tabel genoemde termijnen.

114. Tenslotte bestrijdt **KPN** de bevoegdheid van het college om aanwijzingen te kunnen geven met betrekking tot op te leggen boetes.

115. Het **college** merkt hierbij op dat op grond van de marktanalysebesluiten KPN verplicht is om een minimum kwaliteit van dienstverlening te garanderen aan de hand van serviceniveaus voor bestelling, levering en exploitatie van diensten. Dit betekent in de praktijk het hanteren van expliciete kwaliteitsparameters inzake de te verstrekken diensten, een resultaatsverplichting voor de minimum serviceniveaus en een hieraan gekoppeld boetebeding in geval van niet nakoming van de gestelde kwaliteitsniveaus.<sup>30</sup> Op grond van artikel 6a.9 lid 4 Tw is het college bevoegd een aanwijzing te geven wanneer hij van mening is dat het referentieaanbod niet in overeenstemming is met de in een marktanalysebesluit opgenomen verplichtingen. Op grond hiervan is het college van mening dat hij bevoegd is aan KPN een aanwijzing te geven wanneer hij van mening is dat een opgenomen boeteclausule niet in voldoende mate de minimum kwaliteit van dienstverlening garandeert.

---

<sup>30</sup> Zie o.a. dictumonderdeel XXVIII onder h van het Marktanalysebesluit Huurlijnen

## Aanwijzingsbesluit RA WEAS Openbare versie

116. **BCPA** geeft aan dat OPTA in randnummer 40 van het voornemen refereert aan een door het college afgegeven informeel advies. Als laatste punt in dat advies geeft het college aan dat wanneer KPN in lijn handelt met het informeel advies het college geen noodzaak ziet om KPN te verbieden op retail niveau betere garanties in SLA's aan eindgebruikers aan te bieden dan dat zij op wholesaleniveau heeft ingekocht. BCPA wil daaraan toegevoegd zien dat de betreffende garantie op wholesaleniveau voldoet aan het vereiste van non-discriminatie.

117. Het **college** merkt naar aanleiding van bovenstaand punt van BCPA op dat non-discriminatie een verplichting is die rechtstreeks op grond van de marktanalysebesluiten op KPN rust en niet nogmaals hoeft te worden geëxpliciteerd in het referentieaanbod. Bovendien volgt het college KPN in haar in dupliek ingediende zienswijze dat het opnemen van het vereiste van non-discriminatie in de overeenkomsten tot gevolg kan hebben dat KPN contractueel aan dit vereiste gebonden blijft ook als de verplichting tot non-discriminatoire handelen niet meer aan KPN is opgelegd op grond van een marktanalysebesluit. Mocht KPN de verplichting tot non-discriminatoire handelen overtreden dan kan dit worden gesanctioneerd in een handhavingstraject.

118. Tevens heeft **BCPA** een aantal toevoegingen aan de in het besluit opgenomen tabel 1:

- responsetijd firm quote: near real time moet 100% zijn in plaats van 97%; ook in de ILL SLA is het 100%;
- bevestiging leverdatum moet zijn < 5 werkdagen (gelijk aan ILL);
- ook hersteltijden van > 8 uur moeten in aanmerking komen voor maandvergoedingen die rechtevenredig zijn met de hersteltijd die KPN stelt nodig te hebben;
- aankondiging gepland onderhoud staat nu op 10 werkdagen en dit moet 15 werkdagen worden.

119. Met betrekking tot de responsetijd firm quote, bevestiging leverdatum en aankondiging gepland onderhoud merkt het **college** op dat het niet zijn bedoeling is dat alle garanties per definitie identiek moeten zijn aan de huidige ILL garanties aan het eind van de reguleringsperiode. Zoals het college in zijn overwegingen uiteenzet is het college van mening dat WEAS een dienst is die nog in ontwikkeling is en waarvan de SLA garanties moeten toegroeien naar een niveau vergelijkbaar met ILL. Dit betekent echter niet zonder meer dat aan het eind van de reguleringsperiode alle garanties identiek moeten worden aan de huidige ILL garanties, maar vergelijkbaar. Het college zal de aanwijzing op genoemde punten van BCPA dan ook niet aanpassen.

120. Het **college** heeft de boeteregeling bij protected access aangepast, zodat ook een boete geldt voor hersteltijden van langer dan 8 uur. Het college heeft de boetes over het geheel aangepast en verlaagd in vergelijking met het voornemen (zie tabel 1). De boetes zijn wel hoger dan in het voorstel van KPN. De boetes in tabel 2 geven KPN de juiste prikkel om voor WEAS een hoog kwaliteitsniveau te realiseren.

121. **BCPA** merkt ook op dat boetes moeten worden uitgekeerd binnen 2 maanden na incident

## Aanwijzingsbesluit RA WEAS Openbare versie

zonder aanvraag daartoe. Bij ILL is dit gangbare praktijk.

122. Het **college** is het met BCPA eens dat boetes moeten worden uitgekeerd binnen twee maanden na incident. Het college acht het echter niet onredelijk dat een wholesale-afnemer daartoe een aanvraag doet bij KPN. Temeer daar niet altijd zonder meer voor KPN duidelijk zal zijn dat een garantie niet is gehaald. Bij een aanvraag tot het uitkeren van een boete kan een wholesale-afnemer het verzoek tot het uitbetalen van de boete motiveren waardoor onduidelijkheden kunnen worden weggenomen.

123. **BCPA** heeft bezwaar tegen het groeimodel dat het college heeft voorzien voor WEAS nu WEAS al 4 jaar bestaat als EVPN. Mocht het college toch kiezen voor dit groeimodel dan moet het groeipad worden beëindigd op het moment dat KPN van OPTA mag overgaan tot het uitfaseren van ILL dan wel feitelijk wordt overgegaan tot uitfasering.

124. Net als BCPA is **BBned** het niet eens met het groeimodel van WEAS; WEAS bestaat immers al jaren in de vorm van EVPN.

125. Het **college** merkt op dat EVPN een dienst van KPN betrof die KPN voornamelijk intern leverde. Met de introductie van WEAS heeft KPN aanpassingen moeten doen in haar leverstraat en in haar netwerk om wholesaleleveringen mogelijk te maken. Het college blijft van mening dat WEAS een product is dat nog in ontwikkeling is en waarvoor een groeimodel redelijk is. Met betrekking tot de uitfasering van ILL merkt het college op dat KPN pas tot uitfasering van een dienst mag overgaan nadat het college daarmee heeft ingestemd. Het college acht het redelijk, nu dit probleem nog niet aan de orde is, het groeimodel nader te bekijken op het moment dat KPN daadwerkelijk tot uitfasering van een dienst over gaat.

126. **BCPA** is ook van mening dat expliciet moet worden opgenomen dat de service levels die KPN hanteert jegens wholesale-afnemers niet mogen verschillen van de service levels die KPN hanteert jegens haar retailbedrijf.

127. Het **college** verwijst bij dit punt wat hij reeds in randnummer 117 heeft overwogen met betrekking tot non-discriminatie.

128. De nadelen voor wholesale-afnemers gelegen in het feit dat eerst aangetoond dient te worden in welk domein de storing zich bevindt kan volgens **BCPA** worden opgelost door plaatsing van een "smartjack". Met een goede plaatsing van dit apparaat kan heel snel worden onderzocht waar de storing zich voordoet.

129. Het **college** is van oordeel dat hij KPN niet kan opleggen over te gaan tot het gebruiken van smartjacks. Het college is van oordeel dat partijen een redelijk verzoek aan KPN kunnen doen. KPN heeft inmiddels het college laten weten bereid te zijn te onderzoeken of de smartjack ook in haar netwerk bruikbaar is.

## Aanwijzingsbesluit RA WEAS Openbare versie

130. Tevens stelt **BBned** voor om in tabel 1 op te nemen dat het om individuele verbindingen gaat en niet om gemiddelden.

131. **KPN** stelt in **dupliek** dat wat haar betreft de toevoeging dat het om individuele verbindingen en niet om gemiddelden gaat overbodig is. Nu de SLA's er immers voor bedoeld zijn om de wholesale-afnemer in staat te stellen met zijn individuele eindgebruikers serviceniveaus af te spreken.

132. Met betrekking tot het voorstel van **BBned** om in tabel 2 op te nemen dat het om individuele verbindingen gaat en niet om gemiddelden zal het **college** de tabel aanpassen zodat deze duidelijk maakt waar het om individuele verbindingen gaat en waar niet. Bij levertijden en hersteltijden lijkt het college SLA per individuele verbindingen redelijk nu wholesale-afnemers ook aan hun eigen eindgebruikers een boete moeten betalen als een bepaalde dienst (tijdelijk) niet beschikbaar is geweest.

133. **BBned** stelt in haar zienswijze voorts een systematiek voor om tot de hoogte van deze boeteclausules te komen; kernpunt daarbij is dat de boetes KPN moeten stimuleren om inefficiënties uit haar processen te halen. Bovendien zou KPN, aldus **BBned**, de KPI's voor interne afnemers moeten rapporteren aan OPTA, nu deze gegevens behoren tot bedrijfsvertrouwelijke informatie.

134. Het **college** is van mening dat de door hem opgenomen aangepaste boeteclausules voldoende zijn om KPN te stimuleren inefficiënties uit haar processen te halen.

135. Ten slotte stelt **BBned** voor om de lijst met KPI's als volgt aan te vullen:

KPI 0 –	Wbt system Performances
KPI 1 –	Pre Order Acceptatie + levertijden SA
KPI 4 –	Wensdatum order
KPI 4B -	Herplanningen
KPI 5 -	Betrouwbaarheid; Correct en tijdige levering
KPI 14A -	Beschikbaarheid diensten
KPI 17A -	Tijdigheid factuur
KPI 17B -	Correctheid totale factuur inclusief specificaties
KPI 17C -	Maximale duur dispuutafhandeling/beslechting
KPI 18 A -	Tijdigheid rapportage
KPI 18 B -	Correctheid volledige rapportage met specificaties
KPI 20 -	Responsetijd op basic-tickets (analysetijd, statuswijziging)
KPI 21 -	Responsetijd op Premium-tickets (analysetijd, statuswijziging)
KPI 22 -	Kwaliteit ingelegde tickets
KPI 23 -	Snelheid van oplossing basic-tickets (zowel BG als OG)
KPI 24 -	Snelheid van oplossing premium-tickets (zowel BG als OG)
KPI 25 -	Kwaliteit van oplossing herhaaltickets

## Aanwijzingsbesluit RA WEAS Openbare versie

136. Het college heeft met betrekking tot KPI's in randnummer 155 een kader weergegeven waaraan KPI's moeten voldoen. Het college acht dit kader met inachtneming waarvan KPN een rapportage aan partijen moet verstrekken voldoende. Het college acht het niet noodzakelijk dit kader verder in te vullen.

### 6.2.3 Aanwijzing

137. Op grond van art. 6.a9 lid 4 Tw, dictumonderdelen iii (h) en x van het Marktanalysebesluit WBT, alsmede dictumonderdelen XIII (h+j), XV, XVIII(h+j) en XXX van het Marktanalysebesluit Huurlijnen geeft het college KPN de aanwijzing om in het referentieaanbod WEAS een groeitraject voor de service levels op te nemen, zodat in 2011 de SLA van WEAS minimaal op het niveau van de SLA uit de in deze paragraaf opgenomen Tabel 2 liggen. In dit groeitraject moeten daartoe per eind 2009 en eind 2010 verbeteringen worden doorgevoerd en in het referentieaanbod worden opgenomen.

	WEAS najaar 2009 <sup>31</sup>	WEAS eind 2011
<b>1. Service levels</b>		
<b>1a. Offerte (per verbinding)</b>		
Responsetijd firm quote	< 1 wd (95%)	near real time (97%)
<b>1b. Levering (per verbinding)</b>		
Ontvangstbevestiging	1 wd	
Bevestiging leverdatum	< 17 wd	< 10 wd
Levertijd onnet	30-40 wd	15 wd
Levertijd onnet (CPE bijplaatsen)	30-40 wd	20 wd
Levertijd nearnnet*	65 wd	40 wd
EVC mutatie zonder activiteiten bij eindgebruiker	5 wd	1 wd
<b>1c. Service</b>		
Beschikbaarheid standard access	99,90%	
Beschikbaarheid protected access	99,98%	
Hersteltijd standard SLA (per verbinding)	< 8 klokuur	
Hersteltijd advanced SLA (per verbinding)	< 4 klokuur	
Onderhoudswindow (klein)	werkdagen tussen 4 en 7 uur	
Onderhoudswindow (groot)	tussen 21 en 7 uur	
Aankondiging gepland onderhoud (klein)	10 wd	
Aankondiging gepland onderhoud (groot)	niet mogelijk	> 10 wd
MTBF	2 jaar	
<b>2. Penalties (per verbinding)</b>		
<b>2a. Planleverdatum</b>		
<i>Overschrijding datum standard SLA</i>		
1-6 wd te laat	12,5% maandtarief aansluiting	25% maandvergoedingen
7-14 wd te laat	25% maandtarief aansluiting	50% maandvergoedingen
> 15 wd te laat	50% maandtarief aansluiting	75% maandvergoedingen mogelijk tot cancelen > 21 wd

<sup>31</sup> WEAS-presentatie van 22 oktober 2009.

## Aanwijzingsbesluit RA WEAS Openbare versie

<i>Overschrijding datum advanced SLA</i> 1-6 wd te laat 7-14 wd te laat > 15 wd te laat	25% maandtarief aansluiting 50% maandtarief aansluiting 100% maandtarief aansluiting	50% maandvergoedingen 100% maandvergoedingen 150% maandvergoedingen mogelijk tot annuleren > 21 wd
<b>2b. Service</b> <i>Hersteltijd standard SLA</i> 8-12 uur > 12 uur <i>Hersteltijd advanced SLA standard access</i> 2-4 uur 4-8 uur 8-12 uur > 12 uur <i>Hersteltijd advanced SLA protected access</i> 2 min - 5 min 5 min - 2 uur 2- 4 uur 4-8 uur 8-12 uur > 12 uur Maximum boetes  Algemeen: - De boeteregelingen zijn alleen van toepassing als het aan KPN te wijten is dat een SLA niet wordt gerealiseerd. - Boetes dienen uiterlijk 2 maanden na vaststelling van de verwijtbaarheid te worden uitgekeerd. * Een eindgebruiker locatie is near-net indien de werkelijke graafafstand tussen de eindgebruiker locatie en het KPN glaskoppelpunt minder dan 250 meter bedraagt en er binnen de graafafstand zich geen kunstwerk bevindt.	60% VVA bijbehorende EVC(s) 60% VVA bijbehorende EVC(s)  40% VVA bijbehorende EVC(s) 60% VVA bijbehorende EVC(s) 60% VVA bijbehorende EVC(s) 60% VVA bijbehorende EVC(s)  10% VVA bijbehorende EVC(s) 20% VVA bijbehorende EVC(s) 50% VVA bijbehorende EVC(s) 60% VVA bijbehorende EVC(s)  Met een CAP van 50% per WAP-poort, welke afneemt tot 20% als de klant geen LAG op de WAP-poort afneemt	50% maandvergoedingen 100% maandvergoedingen  25% maandvergoedingen 50% maandvergoedingen 100% maandvergoedingen 200% maandvergoedingen  25% maandvergoedingen 50% maandvergoedingen 100% maandvergoedingen 200% maandvergoedingen Per maand 100% maandvergoedingen; per jaar 12 maal maandvergoedingen

**Tabel 2. SLA's, KPI's en boeteregelingen**

### 6.3 Chinese walls met betrekking tot herstel van storingen

#### 6.3.1 Beoordeling door het college

138. Het college ziet aanleiding een aantal opmerkingen te maken ten aanzien van het door BBned ingebrachte punt met betrekking tot de bij KPN aanwezige Chinese Walls.

139. Allereerst merkt het college op dat, voor zover de met betrekking tot dit onderwerp ingebrachte zienswijzen van BBned zien op een verzoek tot een functionele scheiding van KPN in een retail bedrijf en een wholesalebedrijf, het college dit onderwerp niet in dit aanwijzingsbesluit zal behandelen. Een dergelijk verzoek en de daarbij behorende principiële discussie is niet iets wat in een aanwijzingsbesluit met betrekking tot het referentieaanbod van KPN kan worden behandeld.

140. BBned heeft voorts in haar zienswijzen aangegeven dat de door KPN gebruikte Chinese Walls



## Aanwijzingsbesluit RA WEAS Openbare versie

zich niet uitstrekken tot de field-engineer organisatie van KPN; het betreft dan de monteurs die de storingen oplossen van de verschillende diensten. De KPN monteurs zijn in staat om zowel de storingen van KPN klanten op te lossen in zowel het retail- als het whosaledomein.

Wholesale-afnemers dienen eerst aan te tonen dat de storing zich niet in hun eigen domein bevindt alvorens een storing aan te kunnen melden bij KPN. Het onderzoeken of de storing zich in het domein van de wholesale-afnemer bevindt kan een hoop tijd kosten; KPN heeft dit nadeel niet nu een enkele monteur alle domeinen kan onderzoeken. KPN heeft dit punt betwist. Zo heeft KPN aangegeven dat de verschillende domeinen verschillende expertises vereisen van de monteur. Een MDF-monteur zal niet zomaar storingen mogen onderzoeken dan wel verhelpen in een ander domein dan de MDF.

141. Het college merkt op KPN niet functioneel gescheiden is. Dit is een keuze die in het verleden gemaakt is en in dit aanwijzingsbesluit niet ter discussie staat. Als geïntegreerd bedrijf zal KPN voordelen kunnen genieten. Deze voordelen vormen pas een probleem wanneer deze onevenredig nadeel aan wholesale-afnemers toebrengen. Het college is van oordeel dat dit hier niet het geval is. KPN is immers verplicht ten opzichte van haar wholesale-afnemers gelijke voorwaarden toe te passen als die welke onder gelijke omstandigheden gelden voor haarzelf, haar dochterondernemingen of haar partnerondernemingen.<sup>32</sup> Daarenboven heeft het college in het marktanalysebesluit huurlijnen expliciet opgenomen dat de kwaliteitsgaranties die KPN aan wholesalepartijen biedt zodanig dienen te zijn dat zij het voor de wholesale-afnemers mogelijk maken retaildiensten te realiseren met dezelfde kwaliteit als die KPN aan haar eigen retailklanten garandeert.<sup>33</sup>

142. Het college is op grond van het voorgaande dan ook van oordeel dat wanneer KPN voordelen behaalt uit het feit dat haar monteurs makkelijker storingen kunnen onderzoeken en oplossen voor haar eigen retailklanten KPN dit voordeel ook - in ieder geval voor een deel - aan partijen dient te bieden.

### 6.3.2 Zienswijze van partijen

143. **KPN** geeft aan dat het college geen grondslag heeft voor opleggen van een aanwijzing met betrekking tot Chinese Walls.

144. Het **college** verwijst KPN in het kader van deze zienswijze naar randnummer 152 waarin het college de grondslag weergeeft op basis waarvan hij bevoegd is KPN een aanwijzing te geven met betrekking tot Chinese Walls.

145. **BBned** betoogt dat het voor wholesale-afnemers ondoenlijk is om met KPN te concurreren op kwaliteit van dienstverlening; dit mede omdat de verticaal geïntegreerde organisatie van KPN de prikkel heeft om te discrimineren tussen interne en externe afnemers. Een functionele en operationele scheiding tussen het ontbundelde toegangsnetwerk en interne afnemers van KPN blijft noodzakelijk.

---

<sup>32</sup> Zie dictumonderdelen iv e.v. van het marktanalysebesluit WBT alsmede dictumonderdelen XVII, XXXII van het marktanalysebesluit Huurlijnen

<sup>33</sup> Zie dictumonderdeel XIII (j) alsmede XXVIII (j) van het marktanalysebesluit huurlijnen.

## Aanwijzingsbesluit RA WEAS Openbare versie

146. **BBned** is voorts van mening dat het oordeel van het college, met betrekking tot de noodzakelijke Chinese Walls in de organisatie van KPN, opgenomen in randnummer 142 van het voorgenomen besluit (wanneer KPN voordelen behaalt uit het feit dat haar monteurs makkelijker storingen kunnen onderzoeken en oplossen voor haar eigen retail-klienten KPN dit voordeel ook - in ieder geval voor een deel - aan partijen dient te bieden) is niet voldoende om de voordelen van KPN teniet te doen omdat strategisch productontwerp (reeds) heeft geresulteerd in een achterstandspositie van de concurrenten van KPN die niet in KPI's tot uitdrukking komt. In een begeleidende brief van 4 oktober 2009 heeft BBned daarvan een aantal voorbeelden gegeven

147. Met betrekking tot de opmerking van BBned aangaande de niet opgelegde verplichting tot functionele en operationele scheiding van KPN verwijst het **college** naar hetgeen hij heeft overwogen in randnummer 141. Het college is voorts van mening dat hij de genoemde punten van BBned voldoende heeft geadresseerd door het in de marktanalysebesluiten opleggen van de non-discriminatieverplichting aan KPN alsmede de opgelegde verplichting aan KPN om aan wholesale-afnemers kwaliteitsgaranties te bieden die zodanig zijn dat de wholesale-afnemers retaildiensten kunnen aanbieden aan eindgebruikers met dezelfde kwaliteit als die KPN aan haar retailklienten garandeert.<sup>34</sup>

148. Voor wat betreft de Chinese Walls met betrekking tot de monteurs van KPN heeft het **college** in randnummer 142 geoordeeld dat wanneer KPN voordelen behaalt uit het feit dat haar monteurs makkelijker storingen kunnen onderzoeken en oplossen voor haar eigen retail-klienten, KPN dit voordeel ook - in ieder geval voor een deel - aan partijen dient te bieden en daartoe in het referentieaanbod een voorstel te doen.

149. Met betrekking tot bovenstaande punten van BBned is het **college** van oordeel dat hij genoemde punten genoegzaam in het besluit heeft geadresseerd. Het college acht aanpassing van de aanwijzing op deze punten dan ook niet noodzakelijk.

150. **Tele2** merkt in haar zienswijze op dat zij een vrij ISRA punt moet aangeven wanneer zij een dienst afneemt van KPN. Om dit te kunnen doen moet Tele2 onderzoek op de aan te sluiten locatie doen. KPN Retail hoeft dit niet te doen.

151. Het **college** merkt allereerst op dat individuele problemen zich niet lenen om in een aanwijzingsbesluit met betrekking tot een referentieaanbod geregeld te worden. Wel merkt het college op dat KPN gehouden is, op grond van de non-discriminatie verplichting om wholesale-afnemers op dezelfde manier te behandelen als haar eigen retailorganisatie en derhalve ook dezelfde informatie over ISRA-punten dient te verstrekken.

### 6.3.3 Aanwijzing

152. Op grond van dictumonderdelen XIII (j), XVII, XXVIII (j) en XXXII van het marktanalysebesluit

---

<sup>34</sup> Zie dictumonderdeel XIII (j) alsmede XVIII (j) van het marktanalysebesluit Huurlijnen

## **Aanwijzingsbesluit RA WEAS**

### **Openbare versie**

Huurlijnen alsmede dictumonderdeel iv van het marktanalysebesluit WBT oordeelt het college dat KPN de aantoonbare voordelen die zij geniet bij het oplossen van storingen door het niet hebben van Chinese Walls in de fieldengineer organisatie, ook – in ieder geval deels - doorgeeft aan de wholesale-afnemers. KPN dient hiertoe in het referentieaanbod WEAS een voorstel op te nemen.

## **6.4 KPI-rapportages**

### **6.4.1 Beoordeling door het college**

153. Onderdeel van de dienstverlening van KPN is een rapportage over de werkelijke realisatie van de KPI's voor de afgesproken SLA's. Het college dient te beoordelen welke inhoud deze rapportages op grond van de marktanalysebesluiten dienen te hebben.

154. De non-discriminatie verplicht KPN diensten onder gelijke omstandigheden tegen gelijke voorwaarden te leveren. Het doel hiervan is dat partijen onderling op basis van dezelfde omstandigheden op de markt actief kunnen zijn (level playing field).

155. Een belangrijke voorwaarde om te kunnen spreken van een gelijk speelveld is dat wholesale-afnemers ook een gelijk kwaliteitsniveau geleverd krijgen als KPN, haar dochtermaatschappijen of haar partnerondernemingen. In randnummers XVIII en XXXIII van het dictum van het marktanalysebesluit Huurlijnen en randnummer v van het dictum van het marktanalysebesluit WBT worden de kwaliteitsaspecten benoemd die daarbij in ieder geval van belang zijn, te weten:

- de beschikbaarheid van de diensten en netwerken;
- de onderhoudsperioden;
- de hersteltijden in geval van storingen;
- het proces van ordering en levering;
- het proces van aankondiging van nieuwe of gewijzigde diensten;
- het proces van informatieverstrekking.

156. Het college acht een rapportage over de kwaliteitsaspecten een belangrijk instrument in het kader van de non-discriminatieverplichting. Deze rapportage dient dan de informatie te bevatten waarmee wholesale-afnemers in staat zijn, voor wat betreft de kwaliteitsaspecten, op een level playing field te concurreren. Dat is naar het oordeel van het college het geval als de rapportage informatie bevat over alle relevante kwaliteitsparameters per productgroep en dat deze informatie wordt verstrekt voor de totale hoeveelheid (marktbreed) als per marktpartij (individueel).

157. Deze totale set aan informatie is voor afnemers relevant bij het uitbrengen van offertes op de downstreammarkt. Als een partij informatie ontvangt over alleen de eigen afname is een partij niet goed in staat een juiste inschatting te maken voor de aan eindgebruikers te garanderen service levels. Immers de eigen performance kan afwijken van het marktgemiddelde. Het ontvangen van de

## Aanwijzingsbesluit RA WEAS Openbare versie

informatie op marktniveau is des te relevanter als een marktpartij start met het afnemen van een specifieke productgroep, hetgeen het geval is bij WEAS. Weliswaar kent het referentieaanbod SLA's, maar deze hoeven niet overeen te komen met de werkelijke realisatie. Voor een wholesale-afnemer is in het kader van offertes in eerste instantie de werkelijke realisatie op wholesale-niveau van belang.

158. Daarnaast acht het college het belangrijk dat marktpartijen zelf in staat zijn om vast te stellen of sprake is van een level playing field en derhalve te beoordelen in hoeverre de aan hen geleverde performance afwijkt van het marktgemiddelde. In de Nota van Bevindingen heeft het college aangegeven het niet passend te achten KPN te verplichten het college een dergelijke rapportage te geven. Het college is namelijk van oordeel dat het primair aan marktpartijen is om te bepalen of sprake is van een non-discriminatoire levering. Marktpartijen dienen daarom, naar oordeel van het college, een rapportage te ontvangen die hen daartoe in staat stelt.

159. Op grond van bovenstaande overwegingen oordeelt het college dat KPN aan wholesale-afnemers zowel de werkelijke performance van de gehele markt alsmede de werkelijke performance van de desbetreffende marktpartij dient te rapporteren. Deze rapportage dient naar het oordeel van het college alle elementen te bevatten waarvoor een service level is afgesproken<sup>35</sup>. KPN dient het leveren van een dergelijke rapportage in het referentieaanbod op te nemen.

### 6.4.2 Zienswijze van partijen

160. **KPN** stelt dat de verplichting om periodiek de werkelijke performance met betrekking tot service levels van de gehele markt te rapporteren aan marktpartijen geen grondslag vindt in het marktanalysebesluit. Daarnaast betoogt KPN dat de transparantieplichting, voor zover deze betrekking heeft op het rapporteren van de afname op marktniveau, passend noch proportioneel is. Een aanbieder heeft op basis van de door KPN gegarandeerde service levels in combinatie met de informatie over de eigen afname voldoende informatie om te bepalen welke service levels aan eindgebruikers kunnen worden gegarandeerd.

161. Het **college** volgt KPN niet in haar stelling dat een grondslag voor de verplichting om periodiek de werkelijke performance met betrekking tot service levels van de gehele markt te rapporteren aan marktpartijen in het marktanalysebesluit ontbreekt. Op grond van dictumonderdelen XIV, XV, aanhef en onder e, XXIX en XXX, aanhef en onder e, van het Marktbesluit huurlijnen en dictumonderdeel v van het marktanalysebesluit WBT dient KPN een referentieaanbod op te stellen dat tenminste alle andere bij de toegangsdienst geldende relevante voorwaarden, respectievelijk de in het marktanalysebesluit WBT benoemde kwaliteitsaspecten bevat. In dit verband acht het college het van belang dat marktpartijen een juiste inschatting kunnen maken over de aan eindgebruikers te garanderen service levels, maar daarnaast eveneens zelf in staat zijn om vast te stellen of sprake is van een level playing field. Om dit te kunnen beoordelen is naast informatie over de aan hen geleverde performance evenzeer marktbrede informatie over het geleverde service level niveau noodzakelijk.

---

<sup>35</sup> Zie dictumonderdelen iv en vi van het Marktanalysebesluit WBT alsmede dictumonderdelen VII, VIII, XXXII en XXXIII van het Marktanalysebesluit Huurlijnen.

## Aanwijzingsbesluit RA WEAS Openbare versie

162. **BCPA** onderschrijft de aanwijzing, maar pleit ervoor de periodiciteit van de KPI-rapportage nader te specificeren.

163. **KPN** heeft **in dupliek** aangegeven dat zij voornemens is om de KPI-rapportages een maal per kwartaal op aanvraag te verstrekken.

164. Het **college** acht het naar aanleiding van de opmerkingen van BCPA passend de periodiciteit van de KPI-rapportage nader te specificeren. Naar het oordeel van het college is een periodiciteit van eens per kwartaal redelijk. Het college merkt hierbij op dat hoewel de rapportage op kwartaalbasis dient te worden aangeleverd de verslaglegging van de performance op de verschillende service levels op maandbasis dient plaats te vinden. Het college acht het voorts niet redelijk dat KPI-rapportages – zoals KPN heeft aangegeven - slechts op aanvraag worden verstrekt. De aanwijzing wordt op deze punten aangepast.

165. **BBned** kan zich niet vinden in het aanwijzingsbesluit. KPN zou de KPI's voor interne afnemers moeten rapporteren aan OPTA, nu deze gegevens behoren tot bedrijfsvertrouwelijke informatie.

166. Het **college** acht het van belang dat marktpartijen zelfstandig in staat zijn om vast te stellen of sprake is van een level playing field. In het kader van zijn toezichtstaken zal het college evenwel, indien hiertoe aanleiding bestaat, KPN verzoeken de KPI's van alle afnemers te rapporteren.

167. Voor wat betreft de rapportage van de door BBned voorgestelde extra KPI's ziet het **college** geen aanleiding, nu reeds in het voornemen tot aanwijzingsbesluit is neergelegd dat de KPI-rapportage alle elementen dient te bevatten waarvoor een service level is afgesproken. Daarbij geldt dat als een verplichting betrekking heeft op individuele verbindingen KPN dient te rapporteren voor welke deel van de verbindingen de SLA gerealiseerd is en niet kan volstaan met een gemiddelde realisatie over alle verbindingen.

### 6.4.3 Aanwijzing

168. Op grond van artikel 6.a9 lid 4 van de Tw, dictumonderdelen iv, v en ix van het Marktanalysebesluit WBT alsmede dictumonderdelen XV, XVII, XVIII, XXX, XXXII en XXXIII van het Marktanalysebesluit Huurlijnen verplicht het college KPN om in het referentieaanbod WEAS op te nemen dat zij – uit eigen beweging - eens per kwartaal een up-to-date rapportage over de performance aan wholesale-afnemers dient te verstrekken die in ieder geval de volgende elementen bevat:

- de totale hoeveelheid opgeleverde producten (uitgesplitst per productgroep);
- opgeleverde producten per marktpartij (performances per productgroep);
- voor alle service levels, waarbij de rapportage dient aan te sluiten of wijze waarop KPI is gedefinieerd.

## Aanwijzingsbesluit RA WEAS Openbare versie

### 7 Vormgeving toegang en bijbehorende faciliteiten

#### 7.1 IG-traject

##### *Overboeking*

169. In paragraaf 3 van het referentieaanbod WEAS zijn enkele technische specificaties van de WAP-poorten beschreven. Op de WAP-poorten vindt de eigenlijke interconnectie plaats van het netwerk van wholesale-afnemers met het netwerk van KPN.

170. Tijdens de IG bijeenkomsten hebben partijen meerdere malen gesproken over de mogelijkheden voor interconnectie. KPN heeft tijdens de IG's aangegeven dat de WEAS Interconnect Best-Effort verkeersklasse momenteel niet zelf mag worden overboekt door de WEAS afnemer (KPN dicteert de overboeking in het netwerk). Partijen vinden dit niet acceptabel omdat de overboeking op de Best-Effort verkeersklasse een keuze van de WEAS afnemer zou moeten zijn. KPN is van mening dat de overboeking één van de door KPN gekozen kwaliteitparameters is voor het onderscheid tussen de kwaliteitsklassen Best-Effort en Premium.

171. KPN heeft gedurende het IG-traject het voorstel voor de Best-Effort variant aangepast. Voor een overboeking op de WAP poort is thans een overboeking van 1:15 (en niet meer zoals initieel 1:5) mogelijk. Voor een Premium verbinding wordt de volledige verkochte capaciteit gereserveerd.

172. Tijdens de IG bijeenkomsten bleek dat partijen het onderling niet eens konden worden (disagree) over de overboekingsfactor op de WAP-poort die bij interconnectie wordt gebruikt; zo wilden partijen een nog lagere overboekingsfactor dan 1:15 (een van de partijen wilde bijvoorbeeld een overboekingsfactor van 1:40). Het college stelt dan ook vast dat hij zal moeten bezien of voor dit onderwerp een aanwijzing aan KPN noodzakelijk is.

##### *Sharen WAP-poorten*

173. In de IG is tevens gesproken over het sharen van WAP-poorten voor meerdere diensten.

174. KPN heeft in de IG van 6 juli 2009 gepresenteerd waarom het moeilijk is om dezelfde WAP-poort te gebruiken voor zowel WBA als WEAS. De technische omgeving (o.a. IT-systemen) voor management en capaciteitsplanning voor WBA en WEAS zijn nu gesplitst. KPN heeft uit kostenoverwegingen geen plannen om integratie op één WAP-poort mogelijk te maken.

175. BBNed heeft op 22 juni 2009 aangegeven dat ze voor afname van de 3 Wholesale Ethernet diensten (WBA ZM, WEAS en WBA CM) één Wholesale Access Point (WAP ofwel interconnect) wil inrichten. BBNed geeft daarbij aan dat KPN meermalen heeft aangegeven dat deze eis technisch prima valt te realiseren en heeft de functionaliteit zelfs de status "roadmap" meegegeven. Desondanks lijkt KPN deze toezegging niet gestand te doen.

176. BCV wijst op 21 juli 2009 op de afspraken die KPN met COLT maakte over Shared WAP poorten in het kader van ALL IP. In dat traject heeft KPN aangegeven dat het de mogelijkheid biedt om

## **Aanwijzingsbesluit RA WEAS**

### **Openbare versie**

een WAP te sharen voor WBA en andere Wholesale ethernet diensten zoals WEAS en WETS, maar dat de WAP poort niet kan worden geshared met andere partijen.

177. BBNed heeft op 25 augustus 2009 haar standpunt ten aanzien van de WAP-poorten in een presentatie verwoord.

#### *Collocatie*

178. In het referentieaanbod WEAS is geen aanbod opgenomen over het gebruik van de bestaande collocatie voor de afname van WEAS.

179. KPN heeft in de IG aangegeven dat indien er sprake is van een overlap aan uitkoppelpunten van de verschillende diensten het in de (toekomstige) MC/BB/Aura locaties mogelijk wordt met het concept van Wholesale Housing verschillende diensten op een enkele footprint te combineren.

180. BCV heeft aangegeven dat de bestaande collocatie gebruikt kan worden voor afname van nieuwe diensten van KPN. BCV wenst een garantie dat ook voice-opstelpunten kunnen worden gebruikt voor Next Generation diensten van KPN.

181. BBNed heeft aangegeven dat de voorwaarden van Wholesale Housing net bekend zijn en stelt dat de MDF-access collocatiefaciliteiten prima voldoen om eveneens de nieuwe gereguleerde diensten te kunnen colloceren. Een simpele uitbreiding van de contractuele bestemmingen in het referentieaanbod collocatie volstaat.

182. KPN heeft op 25 augustus een globaal voorstel gedaan voor de collocatie en aangegeven dit voorstel nog verder uit te werken.

#### *Uitkoppelpunten*

183. Partijen hebben in het IG-traject naar voren gebracht behoefte te hebben aan informatie omtrent de interconnectiepunten voor de WEAS-dienst. Op basis van deze informatie en de informatie ten aanzien van de glasuitrol van KPN (zie paragraaf 8.2 van dit besluit) kunnen partijen interconnectieplannen met betrekking tot de uitrol van hun eigen netwerk opstellen.

184. KPN heeft op 27 maart 2009 een lijst van bedrijventerreinen opgeleverd waar ondermeer WEAS leverbaar is en aan welke uitkoppelpunten deze bedrijventerreinen liggen. Daarnaast is op 23 april 2009 een lijst verstrekt met uitkoppelpunten:

- lijst van bedrijventerreinen (e-mail KPN aan IG, 27 maart 2009);
- lijst van uitkoppelpunten (e-mail KPN aan IG, 23 april 2009);

185. KPN heeft daarbij aangegeven dat van 95% van de locaties die zijn aangewezen als MCL/BB-locaties de bestemming in het nieuwe netwerk zeker is.

## **Aanwijzingsbesluit RA WEAS**

### **Openbare versie**

186. Partijen (BCV) zijn van mening dat de als BB aangewezen locaties niet kunnen worden gewijzigd nadat een wholesaleklant feitelijk geïnterconnecteerd is op een dergelijke locatie. Ook zijn BCV van mening dat KPN de BB locaties niet kan wijzigen nadat de wholesaleklanten de raamovereenkomst hebben getekend op basis waarvan WEAS wordt afgenomen.

187. KPN gaat uit van de hierboven genoemde Excel sheet met daarin informatie over de toekomstvaste uitkoppelpunten van haar nieuwe netwerk. KPN beperkt zo veel mogelijk de wijzigingen in het design van dit nieuwe netwerk. Het is volgens KPN een 'levend' netwerk, waardoor soms verandering van topologie noodzakelijk is. De uitkoppelpunten van het nieuwe netwerk wijken op een aantal punten af van het oude netwerk (ILL, Voice). KPN is bereid om in die gevallen dat dit problemen geeft dit bilateraal te bespreken met de betrokken marktpartijen.

188. Partijen hebben aangegeven meer zekerheid te willen dan de door KPN opgegeven garantie van 95% betrouwbaarheid over de locatielijst. KPN geeft hierbij aan dat die onzekerheid ook geldt voor KPN Retail.

#### *Disagrees*

Het college stelt dan ook vast dat hij zal moeten beoordelen op welke van de punten, waarover geen overeenstemming is bereikt tussen de marktpartijen en KPN, dan wel waar het aanbod nog niet in lijn is met de marktanalysebesluiten WBT en Huurlijnen, een aanwijzing in de zin van artikel 6a.9 lid 4 Tw zal moeten volgen:

- de overboeking van de WAP-poort ;
- het sharen van de WAP-poort voor meerdere diensten;
- voorwaarden voor collocatie;
- uitkoppelpunten

## **7.2 Overboeking van de WAP-poort**

### **7.2.1 Beoordeling door het college**

189. Het college constateert allereerst dat volgens de technische specificaties van de huidige Service Description van het referentiebod de overboeking van de WAP-poort niet is toegestaan. Voor marktpartijen is deze overboeking zeer relevant

190. Volgens de marktanalysebesluiten WBT en Huurlijnen mag KPN geen beperkingen opleggen zonder objectiveerbare redenen<sup>36</sup>. Het college heeft er begrip voor dat KPN zekere grenzen stelt aan de mate van overboeking van de WAP-poort teneinde aangeboden kwaliteit waar te kunnen maken. Onbeperkte overboekingsmogelijkheden zouden het voor KPN moeilijk maken om een inschatting te

---

<sup>36</sup> Zie dictumonderdeel iii (c) van het marktanalysebesluit WBT alsmede dictumonderdelen XII (c) en XVII (c) van het marktanalysebesluit Huurlijnen.



## **Aanwijzingsbesluit RA WEAS**

### **Openbare versie**

kunnen maken van het verkeer dat over het (core-)netwerk getransporteerd dient te worden. Het college is hierbij wel van oordeel dat KPN daarbij geen onnodige of oneigenlijke beperkingen mag opleggen.

191. Het college heeft in het Marktanalysebesluit WBT geoordeeld dat de markt voor WBT HK bestaat uit verbindingen met een overboekingsfactor van 1:20 en hoger<sup>37</sup>. Het college oordeelt het dan ook als redelijk als KPN als startpunt een overboekingsfactor niet slechter dan 1:20 hanteert. Hierdoor worden wholesale-afnemers in staat gesteld het volledig portfolio (in termen van overboeking) aan te bieden.

192. Het college oordeelt daarbij tevens dat wholesale-afnemers de mogelijkheid moeten hebben een redelijk verzoek te doen voor andere overboekingsfactoren van de WAP-poort voor de Best-Effort diensten. Marktpartijen dienen een dergelijk verzoek te motiveren. KPN dient dergelijke verzoeken dan op de redelijkheid te beoordelen.

#### **7.2.2 Zienswijze van partijen**

193. **KPN** geeft in haar zienswijze aan dat zij overboeking mogelijk zal maken van 1:20.

194. Nu KPN heeft aangegeven het referentieaanbod aan te passen conform de aanwijzing van het college zal dit punt niet leiden tot aanpassing van de aanwijzing.

#### **7.2.3 Aanwijzing**

195. Op grond art. 6a.9 lid 4 Tw, dictumonderdelen i en iii (c) van het Marktanalysebesluit WBT alsmede dictumonderdelen IX, XII (c), XXIV en XXVII (c) van het Marktanalysebesluit Huurlijnen, oordeelt het college dat KPN in het referentieaanbod WEAS de technische specificaties omtrent de overboeking op de WAP-poort dient op te nemen en voor WEAS Entry-diensten aan te passen naar maximaal 1:20.<sup>38</sup> KPN dient daarbij ook de mogelijkheid in het referentieaanbod op te nemen dat partijen een redelijk verzoek kunnen doen voor een andere overboekingsfactor voor de Best-Effort diensten.

### **7.3 Sharen van de WAP-poort**

#### **7.3.1 Beoordeling door het college**

196. KPN heeft aangegeven dat partijen voor de afname van verschillende ethernet diensten separate WAP-poorten dienen af te nemen. De technische management systemen (IT-systemen) en de systemen voor capaciteitsplanning laten het op dit moment niet toe om WAP-poorten voor verschillende diensten te gebruiken.

---

<sup>37</sup> Zie randnummer 516 van het Marktanalysebesluit WBT.

<sup>38</sup> Daarnaast geldt dat ook WBT LK over SDF-access op dezelfde locaties wordt afgenomen. Daarop komt het college terug in het aanwijzingsbesluit inzake het RA WBA.

## Aanwijzingsbesluit RA WEAS Openbare versie

197. Het afnemen van separate poorten is voor wholesale-afnemers kostenverhogend. Het college beoordeelt deze disagee met name vanuit de vraag of hier sprake is van beperking van gebruik zonder objectiveerbare reden en vanuit de vraag of hier sprake is van strategisch productontwerp.

198. KPN heeft ten tijde van het ALL-IP-traject aangegeven dat het sharen van WAP-poorten technisch mogelijk is.<sup>39</sup> Tijdens het IG-traject heeft KPN aangegeven dat het sharen vanuit kostenoverwegingen niet meer wenselijk is. Het college constateert dat hier sprake is van wisselende communicatie. Het college volgt daarnaast de redenering van KPN niet dat het sharen van de WAP-poorten niet mogelijk is.

199. KPN heeft aangegeven dat WBA ZM Ethernet nog geïmplementeerd dient te worden en nu nog niet afneembaar is. WBA CM Ethernet is ook nog maar slechts afneembaar in enkele gemeenten. Het college ziet daarom niet in (nu deze producten en daarmee ook de IT-systemen nog in ontwikkeling zijn) waarom dan nu reeds wordt gesproken over gescheiden systemen voor WBA en WEAS. Mocht KPN van oordeel zijn dat WEAS zodanig geïmplementeerd is dat het sharen van de WAP-poorten op dit moment technisch niet mogelijk is, dan is het college van oordeel dat de nadelen van deze wijze van implementatie niet ten nadele mogen komen van wholesale-afnemers. KPN wist immers dat wholesalepartijen baat hebben bij het sharen van WAP-poorten en had hiermee rekening moeten houden bij het implementeren van de nieuwe diensten. Door dit na te laten heeft KPN de marktpartijen, naar het oordeel van het college, in een onnodig nadeliger situatie gebracht.

200. De kosten van de WAP-poorten zijn een belangrijke toetredingsdrempel voor wholesale-afnemers. Deze drempel wordt door KPN verhoogd door het gebruik van de WAP-poorten te beperken. Door nu reeds op voorhand een inefficiënte oplossing voor te staan is naar het oordeel van het college sprake van strategisch productontwerp, hetgeen niet is toegestaan volgens de marktanalysebesluiten WBT en Huurlijnen:

*Strategisch productontwerp kan worden voorkomen door een voorschrift dat strategisch productontwerp verbiedt. Dit betekent ten eerste dat KPN de toegangsdienst efficiënt dient in te richten. KPN mag partijen niet laten betalen voor inefficiënties, dat wil zeggen kosten die niet worden gerechtvaardigd door hiermee gepaard gaande voordelen. De dienst dient verder zonder onnodige belemmeringen te kunnen worden afgenomen en niet onnodig duur te zijn.*

201. Het college is op grond van deze bepaling van oordeel dat wholesale-afnemers niet geconfronteerd mogen worden met de gevolgen daarvan. KPN dient daarom zorg te dragen voor een efficiënt gebruik van de WAP-poorten. Het sharen van WAP-poorten voor alle ethernet-gebaseerde diensten acht het college efficiënt. Daar waar het efficiënte gebruik niet is geïmplementeerd dient KPN in de tarifiering te rekenen alsof de efficiënte oplossing wel is geïmplementeerd. Dit laatste werkt als volgt: mocht een wholesale-afnemer voor zowel WBA als WEAS een WAP-poort moeten afnemen dan

---

<sup>39</sup> Zie in dit verband randnummer 1230 van het marktbesluit huurlijnen waarin het college veronderstelt dat de WAP's een generiek model vormen voor ethernet-gebaseerde diensten.

## Aanwijzingsbesluit RA WEAS

### Openbare versie

dient KPN bij de tarifiering na te gaan of de gebruikte capaciteit ook past binnen de capaciteit van één WAP-poort. Als dat zo is, mag ook maximaal één WAP-poort in rekening worden gebracht.<sup>40</sup>

#### 7.3.2 Zienswijze van partijen

202. **KPN** geeft aan dat er geen sprake is van strategisch productontwerp. Dat nu meerdere WAP-poorten gebruikt worden hangt samen met (technische) keuzes uit het verleden. Aanpassen leverstraat en systemen om 1 WAP-poort voor alles te kunnen gebruiken vergt aanzienlijke investeringen die niet door KPN kunnen worden terugverdiend. KPN meent dat het door het college aan KPN opleggen van een aanwijzing om in de tarifiering rekening te houden met efficiëntere oplossing onzorgvuldig is en in strijd met de beginselen van behoorlijk bestuur.

203. Het **college** heeft in randnummers 198 e.v. opgemerkt dat KPN ten tijde van de introductie van het ALL-IP-traject heeft aangegeven dat het sharen van WAP-poorten technisch mogelijk zou zijn<sup>41</sup> en daarnaast heeft KPN tijdens het IG-traject aangegeven dat het sharen vanuit kostenoverwegingen niet meer wenselijk is. Het college heeft in randnummers 200 e.v. tevens gemotiveerd aangegeven dat de kosten van WAP-poorten een belangrijke toetredingsdrempel voor wholesale-afnemers zijn en dat deze afnemers niet de dupe mogen zijn van een door KPN gekozen inefficiënte oplossing. Het college ziet in de zienswijze van KPN geen aanleiding van zijn ingenomen standpunt af te wijken en zal de aanwijzing op dit punt dan ook niet aanpassen.

204. **BCPA** geeft aan dat voor het gebruik van meerdere WAP-poorten ook meer (onnodige) apparatuur nodig is wat leidt tot extra kosten. BCPA wijst bovendien op het risico dat de kosten voor extra WAP-poorten in een volgende EDC ronde worden meegenomen.

205. Het **college** is van mening dat hij met zijn gekozen oplossing voor dit onderwerp het toetredingsprobleem van wholesale-afnemers voldoende heeft geadresseerd. Het college ziet bovendien niet in dat er risico bestaat dat de kosten voor extra WAP-poorten in een volgende ronde worden meegenomen. De aanwijzing zegt dat KPN alleen de werkelijk benodigde WAP-poorten in rekening mag brengen, onafhankelijk van de kosten die daarvoor de KPN worden opgegeven.

206. Het **college** ziet geen aanleiding de aanwijzing op grond van bovenstaande punten van BCPA te wijzigen.

#### 7.3.3 Aanwijzing

207. Op grond van art. 6a.9 lid 4 Tw, dictumonderdelen iii (a+e) van het Marktanalysebesluit WBT

---

<sup>40</sup>De kosten van de WAP-poort worden in het WPC-traject beoordeeld, alsmede de vraag hoe die kosten toegerekend dienen te worden.

<sup>41</sup> Zie in dit verband randnummer 1230 van het marktbesluit huurlijnen waarin het college veronderstelt dat de WAP's een generiek model vormen voor ethernet-gebaseerde diensten.

## Aanwijzingsbesluit RA WEAS

### Openbare versie

alsmede dictumonderdelen XII (c+e) en XXVII (c+e) van het Marktanalysebesluit Huurlijnen, oordeelt het college dat KPN in het referentieaanbod WEAS dient op te nemen dat WAP-poorten voor alle ethernet-gebaseerde diensten gebruikt kunnen worden en als dat niet het geval is dat in de tarifiering daar wel van wordt uitgegaan.<sup>42</sup>

#### 7.4 Collocatie

##### 7.4.1 Beoordeling door het college

208. Tijdens de IG bijeenkomsten bleek dat er onduidelijkheid bestaat over de voorwaarden van de collocatiedienst. Marktpartijen gaven aan dat zij voor nieuw af te nemen diensten bij KPN dezelfde apparatuur en netwerkkasten zouden willen gebruiken welke al in de collocatieruimte aanwezig zijn. Marktpartijen vinden het niet efficiënt als zij voor elke afzonderlijke dienst ook telkens weer nieuwe collocatieruimte moeten afnemen. Tijdens de IG bijeenkomsten kon KPN met betrekking tot dit onderwerp geen uitsluitsel geven. Het college hecht er dan ook aan in dit aanwijzingsbesluit duidelijkheid te verschaffen.

209. Het college is van oordeel dat KPN, in lijn met de analyse bij het sharen van de WAP-poorten, de toegangsdienst, waaronder collocatie, efficiënt dient in te richten. Dit is met name relevant omdat KPN niet op dezelfde manier als wholesale-afnemers een colocatie-dienst hoeft te nemen. In het kader hiervan schrijven de marktanalysebesluiten voor dat KPN geen gebruiksbeperkingen mag opleggen indien daarvoor geen objectieveerbare redenen zijn. Het opleggen van beperkingen zonder objectieveerbare redenen zou namelijk snel tot willekeur kunnen leiden en tot het opleggen van selectieve beperkingen om concurrenten uit de markt te weren.<sup>43</sup> Het college oordeelt op grond van het voorgaande dat - voor een efficiënte afname van de toegangsdienst - wanneer partijen op een KPN locatie voor het afnemen van een bepaalde dienst reeds zijn geïnterconnecteerd, deze partijen de bestaande interconnectiedienst (en daarmee de bestaande apparatuur) ook moeten kunnen gebruiken voor andere diensten die op dezelfde KPN locatie worden afgenomen.

210. KPN dient daartoe een uitgewerkt voorstel op te nemen in het referentieaanbod. In dat voorstel dienen de mogelijke vormen van Multi-purpose collocatie te worden omschreven. Daarnaast niet daarin te zijn opgenomen te zijn dat KPN op verzoek de specifieke collocatiesituatie van een wholesale-afnemer analyseert en in overleg met deze wholesale-afnemer komt tot de meest efficiënte wijze om te colloceren.

##### 7.4.2 Zienswijze van partijen

211. **BCPA** stelt voor om de cryptische term Multi-purpose collocatie te vermijden. BCPA stelt tevens voor over te gaan tot het opleggen van een aanwijzing dat bestaande (MDF) collocaties zonder

---

<sup>42</sup> Daarnaast geldt dat ook WBT LK over SDF-access op dezelfde locaties wordt afgenomen. Daarop komt het college terug in het aanwijzingsbesluit inzake het RA WBA.

<sup>43</sup> Dictumonderdeel iii (c) van het marktanalysebesluit WBT alsmede dictumonderdeel XII (c) en XVIII (c) van het marktanalysebesluit Huurlijnen

## Aanwijzingsbesluit RA WEAS Openbare versie

restricties ook voor WEAS gebruikt kunnen worden

212. **BBned** waarschuwt voor te hoge nieuwe tarieven voor Multi-purpose collocatie.

213. **KPN** heeft reeds aangegeven collocatie voor meerdere diensten op 1 locatie toe te zullen staan op de MCL's.

214. Het **college** is van mening dat wholesale-afnemers niet geconfronteerd dienen te worden met kosten die ontstaan van inefficiënt gebruik van collocatie faciliteiten. De aanwijzing ziet echter al toe op alle situaties waar WEAS afgenomen kan worden. Dit betekent dat indien het redelijk is om de collocatie op de MDF te gebruiken voor het afname WEAS op een MCL KPN volgens de aanwijzing mogelijk moet maken dat dit ook daadwerkelijk kan. In het voorstel van KPN moet dan ook staan welke diensten (bijv. WEAS op MCL-x) vanuit welke collocatieruimten (bijv. vanuit MDF-collocatie-y) afgenomen kunnen worden.

### 7.4.3 Aanwijzing

215. Het college oordeelt op grond van art. 6a.9 lid 4 Tw, dictumonderdelen ii (b) en iii (c) van het marktanalysebesluit WBT alsmede dictumonderdelen X (c), XII (c), XXV (d) en XXVII (c) van het marktanalysebesluit Huurlijnen dat KPN voor collocatie een aanbod dient op te nemen dat efficiënt is en geen onnodige gebruiksbepijking oplegt. Het voorstel dient de mogelijke vormen van collocatie te omvatten, alsmede een aanbod om te komen tot een efficiënte collocatie voor de wholesale-afnemers. Dit aanbod dient KPN op te nemen in het referentieaanbod.

## 7.5 Interconnectiepunten

### 7.5.1 Beoordeling door het college

216. KPN heeft een overzicht met de interconnectiepunten opgeleverd en daarbij aangegeven dat die lijst nog een enigszins 'levend' document is. De bestemming van de verschillende gebouwen kan nog (deels) wijzigen. Ook zal de uitrol van de WAP's vraaggestuurd plaatsvinden. Het college heeft begrip voor het feit dat bij de ontwikkeling van een nieuw netwerk niet op voorhand alles al vast staat.

217. Op basis van de transparantieplichting dient het referentieaanbod WEAS informatie en een overzicht te bevatten van de locaties waarop de diensten kunnen worden afgenomen. KPN dient hierbij tevens aan te geven wat de (technische en operationele) voorwaarden zijn waaronder de diensten kunnen worden afgenomen. Dit is met name relevant vanwege de vraaggestuurde aanleg van de WAP's. Partijen dienen geïnformeerd te worden over het beschikbaar komen van WAP's. KPN dient een dergelijk overzicht met gebouwen, als verstrekt in de eerder genoemde e-mails, aangevuld met WAP-uitrolinformatie derhalve op te nemen in het referentieaanbod.

218. Het argument dat KPN Retail ook niet over een gebouwenlijst beschikt die met 100% zekerheid

## Aanwijzingsbesluit RA WEAS

### Openbare versie

vast staat is in dit verband minder relevant. KPN Retail hoeft geen fysieke interconnectie tot stand te brengen en heeft derhalve minder belang heeft bij een juiste en volledige gebouwenlijst.

219. Omdat de onzekerheid ten aanzien van de definitieve interconnectiepunten vooral wholesale-afnemers aangaat, dient het referentieaanbod te waarborgen dat de wholesale-afnemers tijdig worden geïnformeerd. Hiertoe dient KPN een passage in het referentieaanbod op te nemen die dit regelt.

220. KPN en marktpartijen zijn het erover eens dat indien sprake is van afname op een nieuw interconnectiepunt, KPN een dergelijk punt niet meer mag wijzigen. KPN zal het referentieaanbod dienovereenkomstig aanpassen. Op basis van de transparantieplichting is KPN gehouden om in het referentieaanbod tevens de wijze van informatieverstrekking en de wijze waarop bekendmaking van voorgenomen wijzigingen plaatsvindt op te nemen. Het college is van oordeel dat voorgenomen wijzigingen in de netwerktopologie die volgens KPN toch plaats moeten vinden dienen naar het oordeel tijdig openbaar worden gemaakt en met afnemers besproken dienen te worden. Openbaarmaking kan bijvoorbeeld geschieden door publicatie op de niet afgeschermd internetpagina van KPN Wholesale.

221. Voor wat betreft het tijdig en non-discriminatoir informeren van wholesale-afnemers over beschikbaarheid van glas en interconnectiemogelijkheden wordt verwezen naar de volgende paragraaf.

#### 7.5.2 Zienswijze van partijen

222. **KPN** zal een overzicht in het referentieaanbod opnemen van de locaties waar WEAS kan worden afgenomen alsmede de wijze waarop informatie wordt verstrekt, de wijze van bekendmaking van voorgenomen wijzigingen en technische en operationele voorwaarden.

223. **BCPA** is van mening dat KPN dient aan te sluiten bij de huidige interconnectiepunten waar marktpartijen interconnecteren; KPN kijkt bijvoorbeeld met betrekking tot twee locaties (Groningen en Eindhoven) in de lijst voor WEAS interconnectiepunten af van de huidige footprint van ILL zonder dat KPN dit motiveert met objectieveerbare redenen van technische aard.

224. **KPN** geeft **in dupliek** aan dat de marktpartijen weten, althans behoren te weten, dat de 20 regionale toegangslocaties (Backbone locaties) voor WEAS niet (volledig) samenvallen met de locaties waar vaste gespreksopbouw/gespreksafgifte, interconnecterende huurlijnen dan wel wholesale breedbandtoegang kunnen worden afgenomen. Bij de inrichting van het nieuwe All-IP netwerk wordt niet steeds gebruik gemaakt van de reeds bestaande wholesale toegangslocaties. KPN vervolgt dat van de huidige 17 regionale CP uitkoppelpunten voor interconnecterende huurlijnen er bijvoorbeeld 8 overeenkomen met de Backbone locaties voor WEAS.

225. Het **college** heeft aangegeven dat een netwerkvernieuwing tot wijzigingen in locaties kan leiden (zie randnummer 57). Hierbij geldt uiteraard nog wel steeds de vereiste dat KPN de toegang op

## **Aanwijzingsbesluit RA WEAS**

### **Openbare versie**

efficiënte wijze dient aan te bieden. Het college ziet geen reden op dit punt een verdere aanwijzing te geven.

#### **7.5.3 Aanwijzing**

Op grond van art. 6a.9 lid 4 Tw, dictumonderdelen iii (a+e) van het marktanalysebesluit WBT alsmede dictumonderdelen XII (a+c+e) en XV (a+c+e) van het marktanalysebesluit Huurlijnen, oordeelt het college dat KPN in het referentieaanbod WEAS:

- informatie over de te verstrekken toegangsdiensten en bijbehorende faciliteiten dient op te nemen. Hieronder wordt onder meer begrepen een overzicht van de locaties waarop de diensten kunnen worden afgenomen, de wijze waarop de informatie verstrekt wordt, de wijze waarop bekendmaking van voorgenomen wijzigingen plaatsvindt en de technische en operationele voorwaarden waaronder de diensten kunnen worden afgenomen.

## **8 Glasinformatie**

### **8.1 IG-traject**

226. In het referentieaanbod WEAS is niet aangegeven welke informatie over de beschikbaarheid van glas naar eindgebruikerslocaties beschikbaar wordt gesteld.

227. Marktpartijen hebben tijdens de IG bijeenkomsten aangegeven meer gedetailleerde informatie met betrekking tot glasvezelaansluitingen nodig te hebben.

228. KPN geeft aan dat gedetailleerde info (glassituatie per postcode en huisnummer) beschikbaar is op offertebasis. Daarvoor geldt wel een cap. KPN is van mening dat een volledig glasoverzicht (dat is postcode inclusief huisnummer) teveel inzicht geeft in de klantendatabase van KPN-retail.

229. Tele2 heeft tijdens de IG bijeenkomsten aangegeven dat het verkrijgen van informatie met betrekking tot glasaansluitingen in een bepaald gebied vergelijkbaar is met MIP-, SIP- en WIP-diensten. BT is van mening dat de informatievoorziening zich niet mag beperken tot offertes, maar ook tot een fase daarvoor, omdat op basis van de verkregen informatie vaak besloten wordt tot het al dan niet doen van een offerte aan een retailklant. Colt is tenslotte van mening dat een volledig overzicht nodig is om investeringsbeslissingen te kunnen maken ten aanzien van inkooppunten en uitrolmogelijkheden.

230. Omdat de marktpartijen er met KPN niet uitkomen hebben de marktpartijen OPTA gevraagd om een informeel advies met betrekking tot dit onderwerp te geven. OPTA heeft het volgende informeel advies tijdens de IG bijeenkomsten van 28 mei 2009 gepresenteerd:

- ten behoeve van investeringsbeslissingen dient KPN de glasgegevens op 6 ppc niveau beschikbaar te stellen aan wholesale-afnemers; hieronder mede begrepen gegevens t.a.v. concrete uitbreidingsplannen;

## **Aanwijzingsbesluit RA WEAS**

### **Openbare versie**

- ten behoeve van (mogelijke) offertes dient KPN de glassituatie op 6 ppc + huisnr. beschikbaar te stellen.

231. KPN geeft tijdens de IG bijeenkomst van 28 mei 2009 aan dat de kwalificatie van de glassituatie bij de klant bij een individuele offerte opvraagbaar is, geheel conform het informeel advies glasinformatie.

232. Marktpartijen geven aan dat KPN Retail beschikt over een FTTO postcodetool. In deze postcode tool worden de volledige postcode combinaties gekoppeld aan een aansluittarief zodat KPN retail zonder vertraging een eindgebruiker de eenmalige kosten kan offeren. Marktpartijen willen over dezelfde informatie kunnen beschikken zodat geen quote aan KPN Wholesale gevraagd hoeft te worden zodat direct, zonder enige tussenkomst van KPN Wholesale, een tarief worden afgegeven. KPN heeft genoemde postcodetool tijdens de IG bijeenkomst van 6 juli 2009 (glasvezelinformatie op cd-rom en op het niveau van 6 ppc) opgeleverd.

233. BCV verzoeken KPN het informeel advies van OPTA te volgen. Daarbij dient KPN te specificeren welke situatie geldt voor een bepaalde postcode-huisnummercombinatie: het betreft dan on-net, quasi on-net, near net of off net situaties. Naar aanleiding van het informele advies van OPTA van 28 mei 2009 stelt BCV dat de door KPN ter beschikking gestelde CD-ROM in de meeting van 6 juli 2009, voornamelijk grotendeels voldoet voor wat betreft informatie m.b.t. investeringsbeslissingen, maar niet voldoet voor wat betreft informatie voor offertes. Marktpartijen missen nog de percentages quasi on-net, near net en off net-adressen

234. Marktpartijen hebben KPN vervolgens verzocht de glasinformatie periodiek bij te werken en deze bijgewerkte informatie aan marktpartijen te doen toekomen. KPN gaf echter aan dat zij voornemens was een clause op te nemen waarin de regelmaat en de wijze van verstrekking van de update van de glasrapportage is opgenomen. KPN geeft aan informatie ieder kwartaal te willen updaten. Aangezien KPN uit hoofde van het besluit gehouden is non-discriminair op te treden, is KPN uit hoofde van het besluit gehouden tegelijkertijd (zowel intern als extern) de informatie aan te leveren. Deze algemene verplichting hoeft, zo betoogt KPN, niet terug te komen in het referentieaanbod en zal KPN daarom niet opnemen.

235. Marktpartijen hebben echter aangegeven dat zij van KPN borging in het referentieaanbod verlangen van de periodieke updates van de glasinformatie. KPN heeft, zoals in het vorige randnummer weergegeven, aangegeven niet aan dit verzoek te willen voldoen. Marktpartijen hebben OPTA dan ook aangegeven dat zij niet met KPN tot overeenstemming kunnen komen (disagree) met betrekking tot dit onderwerp.

236. Tenslotte vinden marktpartijen dat dergelijke informatie voor quotes real time beschikbaar dienen te zijn. KPN heeft op 1 mei 2009 per mail een voorstel voor een online tool (WEAS 3.0) toegestuurd aan marktpartijen en verwacht deze tool in Q3 2009 te releasen.



## Aanwijzingsbesluit RA WEAS Openbare versie

237. Rond het verstrekken van de glasinformatie zijn er verschillende disagrees. Het college stelt dan ook vast dat hij zal moeten bezien of voor dit onderwerp een aanwijzing aan KPN noodzakelijk is. Het gaat dan om:

- type informatie;
- update van de informatie;
- online tool.

### 8.2 Beoordeling door het college

#### *Type informatie*

238. In de marktanalysebesluiten WBT en Huurlijnen<sup>44</sup> is aangegeven dat KPN voldoende gespecificeerde informatie voor toegang dient te verstrekken. Het college is van oordeel dat informatie over de glasnetwerken voor twee doelen relevant is:

239. Het eerste doel is de (pre-) offertefase. Voor offertes is een exact inzicht nodig in de situatie bij een eindgebruiker: wat is de afstand van een klant tot het glasnet en wat zijn de eenmalige kosten. KPN dient die informatie dan ook te verstrekken op grond van de verplichtingen uit de marktanalysebesluiten WBT en Huurlijnen.

240. Het tweede doel is voor investeringsbeslissingen voor interconnectie. Voor die beslissing is naar het oordeel van het college geen inzicht nodig per adres. Voor dergelijke beslissingen acht het college inzicht op postcodeniveau voldoende. Op postcodeniveau moet dan duidelijk zijn wat de gemiddelde afstand is tot het glasnet, alsmede het percentage onnet, quasi-onnet, nearnnet en offnet adressen. Op de CD-Rom staan niet de percentages quasi-onnet, nearnnet en offnet adressen. Het college acht die informatie noodzakelijk voor investeringsbeslissingen.

241. Met het verstrekken van deze informatie wordt ook bijgedragen aan gelijke concurrentievoorwaarden voor de wholesale-afnemers en is daarom in lijn met de non-discrimatieverplichting opgenomen in de marktanalysebesluiten.

242. KPN heeft aangegeven de exacte informatie voor offertes te willen verstrekken. Het college is van oordeel dat dergelijke verzoeken ook voor pré-offertes gehonoreerd moet worden. Het college volgt daarin BT dat voor veel eindgebruikers de informatie niet tijdig wordt verstrekt als deze pas wordt verstrekt tijdens de offerte fase.

243. KPN heeft in de IG aangegeven een cap voor het opvragen van deze informatie te hanteren. Een dergelijke cap acht het college geoorloofd om daarmee te voorkomen dat de informatieverstrekking voor (pré)-offertes wordt misbruikt voor bijvoorbeeld investeringsbeslissingen.

---

<sup>44</sup> Zie dictumonderdeel iii (g) van het marktanalysebesluit WBT alsmede dictumonderdelen XII (a) en XXVII (a) van het marktanalysebesluit Huurlijnen.

## **Aanwijzingsbesluit RA WEAS**

### **Openbare versie**

De cap mag echter niet restrictief worden uitgelegd en gebruikt voor het opvragen van informatie voor (pré)-offertes. Een dergelijk gebruik van de cap acht het college niet billijk.

244. In het referentieaanbod is niet aangegeven welke glasinformatie voor welk doel op welke wijze verstrekt wordt aan wholesale-afnemers. KPN dient dat derhalve in het referentieaanbod te op te nemen.

#### *Update informatie*

245. Met betrekking tot het bijhouden van wijzigingen in de door KPN opgeleverd glasinformatie oordeelt het college het als noodzakelijk dat KPN de informatie up-to-date houdt, met name voor de (pre)-offertes. Het college acht een maandelijkse update van de informatie noodzakelijk. Ten behoeve van de investeringsbeslissingen acht het college een update per kwartaal voldoende. Een lagere frequentie leidt ertoe dat de informatie onvolledig is.

#### *Online tool*

246. Met betrekking tot de online tool oordeelt het college dat hij het redelijk vindt dat marktpartijen op een gemakkelijke en snelle wijze de glasvezelinformatie online kunnen achterhalen. Bovendien kan KPN door het aanpassen van de gewijzigde informatie in een dergelijke tool de actuele informatie sneller en gemakkelijker beschikbaar maken voor marktpartijen. KPN heeft aangegeven een dergelijke tool reeds te ontwikkelen. Het college acht het in lijn met de transparantieplichting opgenomen in de marktanalysebesluiten WBT en Huurlijnen om dergelijke ontwikkeling in een roadmap op te nemen en die roadmap ook in het referentieaanbod op te nemen. KPN heeft in de IG aangegeven dat de tool in Q3 2009 beschikbaar is. Het college acht het derhalve niet onredelijk als KPN in de roadmap opneemt dat de tool voor eind 2009 voor marktpartijen beschikbaar moet zijn. Omdat marktpartijen uiteindelijk van deze tool gebruik zullen gaan maken acht het college het redelijk dat marktpartijen input kunnen leveren over de gewenste functionaliteit.

## **8.3 Zienswijze van partijen**

#### *Type informatie*

247. **KPN** is van mening dat de verplichting om informatie te verstrekken primair onderdeel is van de verplichtingen die in het marktanalysebesluit ULL aan KPN zijn opgelegd. Zodoende is de informatieverstrekking in het kader van WEAS afhankelijk van de informatieverstrekking door KPN in het kader van ODF-access.

248. Het **college** wijst voor dit punt naar haar reactie bij randnummer 55.

249. **KPN** is het wat betreft de inhoud van de informatie eens met het verstrekken van 6 ppc + huisnummer ten behoeve van (pre-)offertes. Ten behoeve van investeringsbeslissingen kan echter worden volstaan met 4 ppc van onnet en nearnnet adressen, inclusief (althans voor bedrijventerreinen) het percentage onnet adressen.

## Aanwijzingsbesluit RA WEAS Openbare versie

250. **BBned** geeft aan dat om de investeringsbeslissingen te kunnen maken informatie op adresniveau noodzakelijk is. Externe afnemers dienen exact inzicht te hebben in de geografische ligging van de adressen ten opzichte van de exacte ligging van de KPN manholes. Inzicht op postcode niveau zegt niets over de ligging van spoorwegen, bruggen, kunstwerken, etc. Het is dus niet te beoordelen met welke kosten een externe afnemer wordt geconfronteerd indien er in een bepaald gebied uitgerold gaat worden en alleen de informatie op postcode niveau bekend is.

251. Het **college** wijst erop dat een investeringsbeslissing op een redelijk abstract niveau dient te worden genomen. De exacte ligging van de adressen is hier (nog) niet van belang. Er zal pas op dit detailniveau worden gekeken als er een (pre-)offerte wordt voorbereid. Dit is dus het geval als een offerte aan een eindgebruiker wordt gedaan en eventueel toegang tot de manhole nodig is. In dit geval wordt door KPN Wholesale, rekeninghoudend met kunstwerken en dergelijke, een opgave gegeven van de specificaties op een groter detailniveau.

252. Het **college** acht het wel van belang dat partijen zich voor een investeringsbeslissing kunnen baseren op een voldoende laag abstractieniveau. Hierbij ziet het college 4 ppc-niveau te abstract, omdat dit vaak een te groot gebied omvat voor het nemen van de investeringsbeslissing. Het is daarbij voor de investeringsafweging van belang om de percentages onnet, nearnnet en offnet te weten. Zo kan een overwogen beslissing wordt gemaakt.

253. **BCPA** geeft aan dat zij de aanwijzing in randnummer 145 steunt. Zij vindt evenwel dat ten eerste de aanwijzing moet stellen dat de door KPN aan te leveren (pre)offerte informatie duidelijkheid biedt over de vraag of sprake is van een onnet, quasi-onnet, nearnnet, dan wel offnet adres. Ten tweede zou de glasinformatie met betrekking tot bedrijfspanden dienen aan te geven waar zich de demarcatiepunten bevinden. Op bepaalde adressen kunnen zich meerdere bedrijven bevinden. Het vermelden van de demarcatiepunten (zoals verdieping, gebouwnaam en naam van de ruimte) geeft het noodzakelijke inzicht in de vraag waar de verschillende bedrijven precies zijn gevestigd op één postcode huisnummer combinatie.

254. Het **college** volgt BCPA dat met de (pre)-offerte informatie duidelijk moet zijn wat de afstand van het glas is ten opzichte van het betreffende huisnummer. Zo kan de afnemer vrij nauwkeurig inschatten wat de kosten zijn om een eindgebruiker aan te sluiten. Het college verduidelijkt op dit punt de aanwijzing. Het college merkt op dat de plek van de verschillende demarcatiepunten binnen een bedrijfspand te belastend kan zijn voor KPN om dit allemaal in de offertetool op te nemen. Het college vindt wel dat als informatie beschikbaar is deze met alle afnemers moet worden gedeeld.

255. OPTA gaat volgens **BBned** voorbij aan het feit dat KPN zelf discriminatoire toegang heeft tot de databases waar de informatie over het ontbundelde glasvezelnetwerk is opgeslagen. KPN heeft toegang tot de volledige database en gebruikt deze informatie om eindgebruikers in het commercieel interessante dekingsgebied gericht te kunnen benaderen (bijvoorbeeld alle bedrijven binnen 250 meter van de meest nabije manhole). BBned is van mening dat externe afnemers eveneens non-discriminatoire toegang dienen te krijgen om op dezelfde wijze de markt te kunnen benaderen. In

## Aanwijzingsbesluit RA WEAS Openbare versie

de concurrentiestrijd met alternatieve aanbieders heeft KPN Retail daarmee twee voordelen: KPN Retail kan vrijwel zonder enige vertraging een tarief en oplevertermijn communiceren aan een prospect.

256. **BBNed** geeft aan dat het argument dat informatie over prospect offertes niet gegeven kan worden omdat hiermee bedrijfsvertrouwelijke informatie over KPN Retail's installed base bekend wordt, niet valide is. KPN Retail heeft zelf toegang tot de databases van het ontbundelde glasvezelnetwerk en krijgt daarmee inzicht in de ontwikkeling van de installed base van externe afnemers. Na verloop van tijd is het bovendien niet meer een vanzelfsprekendheid dat een onnet locatie altijd een klant van KPN Retail betreft. Externe afnemers zullen immers ook klanten verwerven op de WEAS infrastructuur.

257. Het **college** merkt op dat KPN Retail over dezelfde informatie en derhalve toegang tot de database dient te beschikken als de andere afnemers. KPN Wholesale mag hierbij niet meer informatie aan KPN Retail of andere afnemers leveren. Dit blijkt ook uit de verplichtingen die volgen uit het marktanalysebesluit en het college ziet derhalve geen reden om de aanwijzing op dit punt aan te passen. KPN Retail dient namelijk ook dezelfde toegang te hebben tot de dezelfde wholesaledatabase.

### *Update informatie*

258. **KPN** heeft geen principiële bezwaren om glasinformatie ten behoeve van (pre-)offertes iedere maand en ten behoeve van investeringsbeslissingen ieder kwartaal te actualiseren. Hiervoor dienen wel de definitieve afspraken in het kader van ODF-access te worden afgewacht alvorens in het kader van WEAS uitsluitel te kunnen geven.

259. **BBNed** geeft aan dat gegeven dat KPN zelf volledige real-time toegang heeft tot de informatie er a) geen enkele reden is om te differentiëren tussen een update ten behoeve van offertes en een update ten behoeve van investeringsbeslissingen en b) geen reden om externe afnemers niet eveneens real-time toegang te geven tot de volledige informatieset.

260. Het **college** wijst er op dat er voor (pre-)offertes actuele informatie nodig is. Het college ziet dat deze informatie regelmatig moet worden geüpdate. Het college vindt dat deze informatie in ieder geval maandelijks bijgewerkt moet worden. Indien het mogelijk is om de vaker tool te updaten dient dit ook direct aan alle afnemers gelijktijdig te worden verstrekt. Het college vindt het tevens redelijk dat er bij de informatie staat wanneer de laatste update heeft plaatsgevonden. Het college past de aanwijzing op dit punt aan.

261. De updatefrequentie van de informatie voor investeringsbeslissingen ligt op een hoger niveau dan de offerte. Hier zit ook een langere doorlooptijd in en het **college** acht derhalve van een update per kwartaal redelijk.

### *Online tool*

262. **KPN** geeft aan dat zij nog niet definitief heeft vastgesteld hoe de online ordering tool wordt gevuld. Dit kan op ad hoc of regelmatige basis zijn. De ordering tool voor WEAS is in Q3 2009

## Aanwijzingsbesluit RA WEAS Openbare versie

toegankelijk gemaakt voor afnemers van WEAS.

263. Het **college** wijst in haar reactie voor de update naar randnummer 260 en 261. Het college juicht het toe als een update vaker zou plaatsvinden.

264. **BBned** kan zich niet vinden in de aanwijzing. KPN is, volgens BBned, wederom een filter op een database aan het bouwen zodat externe afnemers een zeer beperkte set aan gegevens kunnen uitvragen. Het filter dat KPN zal bouwen wordt ook nog begrenst in het gebruik door quota op te leggen. OPTA gaat voorbij aan het feit dat KPN zelf discriminatoire toegang heeft tot de databases waar de informatie over het ontbundelde glasvezelnetwerk is opgeslagen.

265. Het **college** wijst voor zijn reactie op randnummer 257.

266. **BBned** kan OPTA voorts niet volgen in randnummer 141. KPN heeft toegang tot de volledige database en gebruikt deze informatie om eindgebruikers in het commercieel interessante dekkingsgebied (bijvoorbeeld alle bedrijven binnen 250 meter van de meest nabije manhole) gericht te kunnen benaderen. BBned is van mening dat externe afnemers eveneens non-discriminatoire toegang dienen te krijgen tot de glasinformatie zonder dat deze toegang wordt begrensd door gebruikersquota.

267. **BBned** mist in dit onderdeel een voorgenomen aanwijzingsbesluit aangaande de gegarandeerde beschikbaarheid van de online tool. Zoals bekend is de beschikbaarheid van de MIP tool al jaren een punt van discussie tussen KPN en haar externe afnemers.

268. Het **college** volgt BBned in die zin dat gebruiksquota niet nodig zijn en dat KPN een fair use policy dient te hanteren. Dit wordt toegevoegd aan de aanwijzing.

269. Het **college** acht niet aan de orde om een gegarandeerde beschikbaarheid op te leggen. Het college ziet dit niet zozeer als een probleem, omdat in vergelijking tot bijvoorbeeld WBA en MDF bij WEAS sprake is van lagere volumes. Mocht de tool niet beschikbaar zijn dan kan de informatie ook middels de accountmanager bij KPN Wholesale verkregen worden.

### 8.4 Aanwijzing

270. Het college geeft KPN op grond van artikel 6a.9 lid 4 van de Tw, dictumonderdeel iii (g) van het marktanalysebesluit WBT alsmede dictumonderdelen XII (a) en XXVII (a) van het marktanalysebesluit Huurlijnen de volgende aanwijzingen voor het referentieaanbod WEAS:

- KPN dient in het referentieaanbod het proces voor de informatieverstrekking van de glasvezelnetwerken op te nemen en daarbij op te nemen dat voor (pre-)offertes informatie wordt verstrekt op 6 ppc + huisnummer en voor investeringsbeslissingen op 6 ppc. De informatie voor (pre-)offertes dient de afstand van de eindgebruiker tot het glasnetwerk te

## **Aanwijzingsbesluit RA WEAS**

### **Openbare versie**

bevatten en of sprake is van een bijzondere situatie (bijv. een kunstwerk). De informatie over investeringsbeslissingen dient daarbij naast de verstrekte informatie ook het percentage onnet, nearnnet en offnet-adressen te bevatten;

- KPN dient in het referentieaanbod op te nemen dat de informatie over de glasvezelnetwerken ten behoeve van (pre-)offertes actuele informatie bevat en minimaal maandelijks een update kent. Ten behoeve van investeringen vindt minimaal eenmaal per kwartaal een update plaats;
- KPN dient in het referentieaanbod een roadmap op te nemen waarin is aangegeven dat de online glastool voor eind 2009 beschikbaar is voor wholesale-afnemers. Voor deze tool geldt een fair use policy.

## **9 Beëindiging reeds verleende toegang en migratie**

### **9.1 IG-traject**

271. In het referentieaanbod WEAS zijn nog geen passages opgenomen over de migratie van (op termijn) uit te faseren diensten naar alternatieven. Dit is ook nog niet opgenomen in de referentieaanbiedingen van ILL.

272. KPN heeft op 27 april aangegeven op termijn de diensten ILL laagcapacitair en ILL-SDH te willen uitfaseren en tevens aangegeven wat de doelportfolio is voor de diensten die op termijn uitgefaseerd gaan worden. KPN heeft aan partijen aangegeven dat de fabrikant van de apparatuur die gebruikt wordt voor ILL gaat stoppen met de verkoop van deze apparatuur. KPN heeft tijdens de IG bijeenkomsten de marktpartijen van dit feit op de hoogte gesteld en aangegeven dat KPN de actieve verkoop van ILL-legacy garandeert tot eind 2010 en daarna niet meer.

273. KPN gaat uit van de in de marktanalysebesluiten WBT en Huurlijnen opgenomen aankondigingstermijn van 3 maanden. De besluiten vereisen volgens KPN twee maanden.

274. De levering van bestaande diensten ILL-legacy zijn gegarandeerd tot eind 2012. KPN gaat uit voor deze uitfasering uit van een aankondigingstermijn van 2 jaar.

275. KPN heeft in de IG een voorstel gedaan om de migratie van ILL naar WEAS te faciliteren. KPN heeft aangegeven welke aansluittarieven gelden afhankelijk van de situatie voor de WEAS dienst (onnet of offnet) en daarnaast een aanbod gedaan aan wholesale-afnemers om een jaar lang gratis ILL te kunnen blijven afnemen bij overstap naar WEAS teneinde de voicedienst goed te kunnen migreren.

#### *Stopzetting verkoop*

276. BCV geeft in haar reactie aan het niet eens te zijn met het stoppen van KPN van de verkoop van legacy-ILL tot eind 2010. BCV is van mening dat de verkoop tot minimaal eind 2012 gegarandeerd moet zijn.

## **Aanwijzingsbesluit RA WEAS**

### **Openbare versie**

277. Met betrekking tot dit onderwerp hebben marktpartijen aan het college een informeel advies gevraagd. Dit informele advies is tijdens de IG bijeenkomst van 11 juni 2009 door OPTA gepresenteerd. Het college heeft daarbij aangegeven dat een stopzetting van de verkoop valt onder de uitfasering van reeds verleende toegang. Een dergelijke uitfasering is mogelijk als bijvoorbeeld levering technisch onhaalbaar is. Het college heeft in haar advies aangegeven dat voor de stopzetting van de verkoop van laagcapacitaire huurlijnen een redelijke uitfaseringstermijn geldt die per case nader is bepalen. Het college heeft daarbij het volgende advies gegeven:

- bij ILL-legacy zit volgens KPN technische onhaalbaarheid in niet-beschikbaarheid van rand- en netwerkapparatuur en/of gekwalificeerde monteurs;
- een aankondigingstermijn van 2 maanden is te kort gezien de impact van een dergelijke stopzetting;
- schaarste aan apparatuur is een onderwerp waarbij KPN en marktpartijen nu reeds gezamenlijk kunnen bekijken of er nog creatieve opvangoplossingen mogelijk zijn vanaf eind 2010 (bijv. gebruik van vrijkomende apparatuur migraties etc.);
- non-discriminatie van groot belang: stop verkoop aan derden moet eveneens de stop van verkoop aan KPN-retail betekenen. Daarnaast dienen partijen gelijk behandeld te worden bij toewijzing van schaarse apparatuur.

278. KPN heeft in reactie hierop op 13 juli 2009 aangegeven dat de stopzetting van de verkoop valt onder de in de transparantieplichting genoemde termijn van 2 maanden. Voorts wijst KPN op de termijn van minimaal 3 maanden die voor de beëindiging van reeds verleende toegang voor hoogcapacitaire aansluitingen is genoemd.

279. BCV geeft aan dat het stopzetten van de verkoop valt onder dezelfde regels voor de uitfasering van MDF-locaties en dat daarvoor een termijn van 3 jaar in acht genomen dient te worden.

280. Partijen zijn het niet eens geworden over deze aankondigingstermijn.

#### *Alternatief bij uitfasering*

281. Een volgend onderwerp waar partijen het, met betrekking tot het migratieonderwerp, niet eens over konden worden betref de vraag of KPN, na uitfasering van ILL, aan marktpartijen een vergelijkbare dienst moet bieden dan wel een volwaardig alternatief moet bieden en wat een volwaardig alternatief dan inhoudt.

282. Marktpartijen geven aan vooral problemen te zien met betrekking tot telefoniediensten die over de huidige ILL-verbinding aan eindgebruikers worden geleverd. Marktpartijen geven aan dat de nieuwe ethernet-dienst niet dezelfde functionaliteit biedt met betrekking tot voicediensten als de legacy ILL-dienst. Marktpartijen dienen aanpassingen en investeringen te doen om dezelfde voicediensten te kunnen leveren over ethernet als over ILL. Marktpartijen zijn dan ook van mening dat het de verantwoordelijkheid is van KPN om met oplossingen te komen voor deze migratieproblemen middels compensatie of alternatieven.

## **Aanwijzingsbesluit RA WEAS**

### **Openbare versie**

283. Ook met betrekking tot dit onderwerp komen partijen niet tot overeenstemming met KPN. Marktpartijen vragen dan ook om een informeel advies aan het college. OPTA heeft het volgende informele advies gepresenteerd in de IG bijeenkomst van 28 mei 2009:

- een alternatief moet zich in beginsel bevinden binnen dezelfde (gereguleerde) wholesalemarkt als de legacy-oplossing;
- daarnaast kan het gaan om een alternatief in dezelfde markt in combinatie met een alternatief in een nabijgelegen markt. Het alternatief dient vergelijkbaar te zijn qua functionaliteiten en prijsrange;
- er dient ruimte voor innovatie te zijn, zodat het niet opportuun is om nadere eisen te stellen aan de exacte technische invulling van het alternatief op wholesale-niveau;
- de toegangs- en non-discriminatieverplichting bieden daarnaast verdere waarborg voor beschikbaarheid van het alternatief.

284. Het college heeft dit informeel advies geconcretiseerd voor de migratie van ILL E1 naar WBA ZM Ethernet of WEAS ten behoeve van de voice-dienst. Daarvoor heeft het college aangegeven dat het de verantwoordelijkheid van KPN is:

- om de wholesaledienst vorm te geven met vergelijkbare functionaliteiten en prijsrange;
- de SLA op aanvaardbaar niveau aan te bieden en aan te passen (op te hogen) bij structurele performance verbeteringen conform informeel advies.

285. Het college heeft aangegeven dat het de verantwoordelijkheid van de marktpartij is om de benodigde apparatuur voor bijvoorbeeld voice applicaties (voor voicediensten over een IP-platform), ethernet-ISDN converters of routers te organiseren.

286. KPN volgt op dit laatste punt het college maar heeft nog geen invulling gegeven aan de overige punten van het advies. Marktpartijen zijn het niet eens geworden over de eisen die aan het alternatief gesteld moeten worden.

#### *Migratiecompensatie*

287. Het laatste discussiepunt voor wat betreft het migratieonderwerp betref de korting dan wel compensatie die KPN wil geven in het kader van de migratie van ILL diensten naar WEAS. KPN heeft marktpartijen op 20 mei 2009 het aanbod gedaan om afnemers van ILL diensten bij overstap naar het nieuwe WEAS-product de ILL-dienst een jaar gratis te mogen blijven afnemen. Dit om marktpartijen de mogelijkheid te geven gedurende een jaar hun eindgebruikers te migreren naar WEAS zonder dat dit ten koste gaat van de dienstverlening vanwege eventuele problemen die ontstaan door de technische verschillen tussen ILL en WEAS. Gedurende dat jaar kunnen de marktpartijen dan eventuele technische problemen (bijvoorbeeld het probleem dat voicediensten niet op dezelfde manier via ILL als via WEAS geleverd kunnen worden) oplossen.

288. Marktpartijen hebben op dit punt een informeel advies gevraagd aan OPTA. Dit informele advies



## **Aanwijzingsbesluit RA WEAS Openbare versie**

is door OPTA tijdens de IG bijeenkomst van 11 juni 2009 gepresenteerd:

- de korting op ILL is gekoppeld aan afname van WEAS bij KPN;
- deze koppeling is een getrouwheidskorting omdat deze korting een drempel opwerpt voor de overstap van een klant naar WEAS bij een andere wholesale-aanbieder;
- de korting is derhalve in strijd met gedragsregel 2;
- aanpassen van de korting, zodat deze in lijn is met non-discriminatie, door ontkoppelen van korting op ILL-legacy aan afname van WEAS bij KPN.

289. KPN heeft op 3 juli het migratievoorstel aangepast zodat het gratis ILL aanbod voor één jaar nu ook geldt bij overstap naar WBA ZM.

290. Tele2 en BBNed hebben per mail op 10 juli 2009 aangegeven moeite te hebben met dit aanbod van KPN omdat dit aanbod slecht is voor de positie van alternatieve aanbieders. Deze alternatieve aanbieders kunnen immers ook aan marktpartijen ethernetdiensten aanbieden maar kunnen niet hetzelfde aanbod doen als KPN (ook een jaar lang gratis ILL aanbieden). Als aan KPN toegestaan wordt een jaar lang gratis ILL aan te bieden wanneer naar WEAS wordt gemigreerd dan heeft dit een negatief effect op de mogelijkheid van de alternatieve aanbieders om klanten van KPN een concurrerend voorstel te doen. Mocht er al een jaar gratis ILL worden gegeven dat dient deze ook gegeven te worden bij overstap naar Tele2 en BBNed.

291. BCV heeft op 16 juni 2009 per e-mail aangegeven dat in het voorstel van KPN nog niet wordt ingegaan op de extra kosten van de migratie. Zij hebben daarbij aangegeven dat bij een migratie geen sprake kan zijn van disconnectie en aansluitkosten. Tevens dient KPN de kosten te dragen wanneer door een migratie eindgebruikersapplicaties wegvallen. BCV wijst daarbij ook op de migratiecompensatie zoals die bij MDF door KPN is voorgesteld en dat de compensaties bij ILL en MDF in samenhang moeten worden bekeken. BCV wijst er ten slotte ook op dat compensatie niet beperkt dient te blijven tot een migratie naar WEAS, maar van toepassing dient te zijn op wholesalediensten.

292. Ook na de presentatie van het informele advies met betrekking tot het onderwerp van migratie van ILL naar WEAS geven partijen aan het niet eens te kunnen worden.

293. Het college stelt dan ook vast dat hij zal moeten bezien of voor de hiervoor besproken onderwerpen, waarover partijen geen overeenstemming hebben kunnen bereiken met KPN, een aanwijzing aan KPN noodzakelijk is. Het gaat dan om:

- de aankondigingstermijn voor de stopzetting van de verkoop van ILL;
- de eisen aan het alternatief;
- de compensaties bij een migratie.

## Aanwijzingsbesluit RA WEAS Openbare versie

### 9.2 Aankondigingstermijn stopzetting verkoop

#### 9.2.1 Beoordeling door het college

294. Het college onderscheidt in het de marktanalysebesluiten WBT en Huurlijnen<sup>45</sup> drie typen uitfasering:

1. uitfasering van reeds verleende toegang;
2. een specifieke vorm hiervan is de uitfasering van koperen aansluitnetwerk en MDF-centrales. Hiervoor gelden de regels uit het ULL-besluit. Daar wordt gesproken over een minimale aankondigingstermijn van 24 maanden;
3. uitfasering zoals bedoeld in transparantieverplichting. Daar gaat om uitfasering van individuele diensten, zoals bijvoorbeeld een bandbreedte of overboekingsfactor. Dit moet 2 maanden vooraf bekend gemaakt worden.

295. KPN heeft in de IG aangegeven als eerste te willen stoppen met de verkoop van ILL laagcapacitair en ILL SDH. Naar het oordeel van het college is het stopzetten van verkoop van ILL laagcapacitair en ILL SDH een uitfasering van reeds verleende toegang, ondanks het feit dat KPN bestaande afname wel continueert. Reeds verleende toegang betekent dat marktpartijen zijn geïnterconnecteerd met KPN om ILL-diensten af te nemen. Door het stopzetten van de verkoop wordt deze toegang dichtgezet. Dit raakt in belangrijke mate de business case van wholesale-afnemers. Een dergelijke uitfasering is van een geheel andere orde dan de uitfasering van een bepaalde bandbreedte, waar de aankondigingstermijn in de transparantieverplichting op ziet.

296. In het Marktanalysebesluit Huurlijnen zijn regels opgenomen over het uitfaseren van reeds verleende toegang<sup>46</sup>:

*Het algemene uitgangspunt van OPTA is dat reeds verleende toegang tot faciliteiten niet mag worden ingetrokken tenzij voortgezette verlening van toegang redelijkerwijs niet van KPN mag worden verlangd. De effectiviteit van de toegangsverplichting zou, met name uit oogpunt van het treffen van een snelle en adequate toegangsvoorziening, onder druk komen te staan, als KPN eerst de verleende toegang zou intrekken en vervolgens opnieuw met partijen in onderhandeling zou treden. KPN dient een redelijke termijn in acht te nemen indien zij een verzoek tot intrekking van reeds verleende faciliteiten bij het college indient.*

297. In de marktanalysebesluiten worden nadere regels gesteld voor de situatie waarin de uitfasering samenhangt met de uitfasering van het koperen aansluitnetwerk en de MDF-centrales. Ten aanzien van de stopzetting van de verkoop heeft KPN aangegeven dat de benodigde apparatuur voor de levering van de diensten niet meer met voldoende zekerheid beschikbaar is in de markt. Een dergelijke

---

<sup>45</sup> Zie dictumonderdelen XI (b) (eerste deel gaat over uitfasering in algemene zin, tweede deel over uitfasering van het koperen aansluitnetwerk), XVI (d), XXVI (b) (uitfasering in algemene zin) en XXXI (d) van het marktanalysebesluit Huurlijnen, alsmede dictumonderdelen ii (e+f) en x van het marktanalysebesluit WBT.

<sup>46</sup> Marktanalysebesluit Huurlijnen, randnummer 1087. Zie ook marktanalysebesluit WBT randnummer 807.

## Aanwijzingsbesluit RA WEAS Openbare versie

uitfasering is derhalve alleen mogelijk als voortzetting van de toegang “redelijkerwijs” niet meer kan worden verlangd van KPN. In het marktanalysebesluit Huurlijnen is aangegeven dat een verzoek om nieuwe toegang niet redelijk is in het geval van<sup>47</sup>:

- technische onhaalbaarheid;
- de noodzaak om de integriteit van het netwerk te handhaven.

298. Het college acht deze twee criteria ook relevant bij de beoordeling van de stopzetting van de verkoop.

299. Naar het oordeel van het college kan het opraken van de benodigde apparatuur een gegronde reden zijn om de verkoop stop te zetten. Daarbij ligt het wel in de rede dat KPN met haar wholesale-afnemers zoekt naar mogelijkheden om de beschikbaarheid van apparatuur te maximaliseren.

300. KPN dient in geval van het stopzetten van de verkoop een voorstel te doen aan het college en daarbij een aankondigingstermijn voor te stellen. Voor laagcapacitaire huurlijnen is aangegeven dat KPN een redelijke termijn dient te hanteren. Voor hoogcapacitaire huurlijnen is in het marktanalysebesluit Huurlijnen aangegeven dat KPN een redelijke termijn dient te hanteren van in beginsel minimaal 3 maanden<sup>48</sup>.

301. Het college zal het verzoek om intrekking dan op redelijkheid beoordelen. Op voorhand geeft het college aan dat ILL een belangrijke dienst is voor wholesale-afnemers, zodat een termijn van 3 maanden niet redelijk is gezien de impact die een dergelijke stopzetting heeft op de business case van wholesale-afnemers.

302. Op het moment dat het voorstel is beoordeeld en goedgekeurd dient dat te worden opgenomen in het referentieaanbod. Het college acht het ook wenselijk dat in het referentieaanbod een roadmap wordt opgenomen met de door KPN geplande verzoeken tot uitfasering, waarbij duidelijk is gespecificeerd wat de status van de ontwikkeling is en wat de variabelen zijn die dat beïnvloeden. Daarnaast acht het college het nodig dat deze roadmap periodiek wordt geupdate. Het referentieaanbod dient immers de actuele informatie te bevatten die relevant is voor wholesale-afnemers. Informatie over de toekomstige beëindiging van verleende toegang acht het college relevant.

### 9.2.2 Zienswijze van partijen

303. Aldus **KPN** biedt het marktbesluit voor het geven van een aanwijzing om in het referentieaanbod WEAS een roadmap op te nemen met daarin de gespecificeerde uitfaseringen van diensten waarvoor

---

<sup>47</sup> Marktanalysebesluit Huurlijnen, randnummer 1092 en randnummer 1215.

<sup>48</sup> Marktanalysebesluit Huurlijnen: laagcapacitaire aansluitingen, dictumonderdeel XI (b); hoogcapacitaire aansluitingen, dictumonderdeel XXVI (b).

## Aanwijzingsbesluit RA WEAS Openbare versie

WEAS het doelportfolio is geen grondslag.

304. Het **college** volgt KPN niet in haar betoog en wijst erop dat KPN op grond van dictumonderdelen XIV, XV, aanhef en onder e, XXIX en XXX, aanhef en onder e, van het Marktbesluit Huurlijnen een referentieaanbod dient op te stellen dat tenminste alle andere bij de toegangsdienst geldende relevante voorwaarden bevat. Het college merkt informatie over de termijn van de uitfasering van diensten waarvoor WEAS het doelportfolio is aan als relevante voorwaarde. In dit verband merkt het college op dat tijdens de IG's uitgebreid gesproken is over de uitfasering van dergelijke diensten, waarbij KPN in eerste instantie uit eigen beweging een compensatievoorstel ILL heeft gepresenteerd. Dit voorstel is als een van de uitgangspunten genomen in het voornemen tot aanwijzingbesluit. Gezien deze omstandigheden acht het college het passend dat KPN in haar referentieaanbod WEAS door middel van een roadmap duidelijkheid verschaft over de uitfasering van diensten waarvoor WEAS het doelportfolio is. Overigens geldt dat KPN een dergelijk voorstel ook in het RA voor de uit te faseren dienst dient op te nemen, zodat het college niet inziet wat het bezwaar voor KPN is om hetzelfde voorstel ook op te nemen in het RA van de doelportfolio.

305. **BBned** stelt met betrekking tot de roadmap van de door KPN geplande verzoeken tot uitfasering dat het noodzakelijk is consequenties te verbinden aan vertragingen in het volgen daarvan. Ook dient er een concrete planning ten aanzien van het dekkingspercentage te worden opgenomen.

306. Het **college** volgt BBned niet in haar betoog dat het noodzakelijk is om reeds in het aanwijzingsbesluit consequenties te verbinden aan eventuele vertragingen de optreden ten opzichte van de in de roadmap neergelegde planning van KPN. In dit verband merkt het college op dat netwerkvernieuwingen nu eenmaal bepaalde onzekerheden met zich meebrengen, die zich kunnen vertalen in vertragingen in de oplevering. KPN dient in de roadmap echter wel de status op te nemen van de verschillende uitfaseringen, zodat marktpartijen kunnen inschatten in welke fase de uitfasering zich bevindt.

307. Aldus **BBned** is van belang dat de verplichting een alternatieve dienst, alsmede een eventuele migratiekorting aan te bieden slechts van toepassing is op het gereguleerde toegangsniveau. Indien de toegangsverplichting verschuift van regionaal- naar metroniveau vervallen de verplichtingen tot het bieden van migratiecompensatie.

308. Het **college** acht de aanwijzingen inzake uitfasering niet van toepassing op het vervallen van een regionale toegangsverplichting. Er is dan geen sprake van een uitfasering. Om voor gereguleerde tarieven in aanmerking te blijven komen moeten partijen dan uitrollen naar metroniveau. Het college stelt wel eisen aan het intrekken van regulering op regionaal niveau. Daarvoor geldt ondermeer dat vast moet staan dat de dienst daadwerkelijk beschikbaar en afneembaar is. Tevens geldt dat een redelijke termijn in acht genomen dient te worden zodat afnemers kunnen migreren van regionaal naar metroniveau, welke ook vooraf aan de markt kenbaar gemaakt dient te worden.

309. **KPN** stelt dat in het kader van de beoordeling van een verzoek om nieuwe toegang onder

## Aanwijzingsbesluit RA WEAS Openbare versie

technische onhaalbaarheid mede moet worden begrepen bedrijfseconomische onhaalbaarheid. In dat verband stelt KPN dat juist bij een dienst die aan het einde van zijn technische levensduur is sprake kan zijn van een onevenredige stijging van de operationele kosten.

310. Het **college** wijst erop dat KPN alvorens over te gaan tot uitfasering van diensten hiertoe een met redenen omkleed verzoek bij het college dient neer te leggen. In dat geval zal het college dienen te beoordelen of de voortzetting van toegang redelijkerwijs niet meer van KPN kan worden verlangd. Derhalve is het in eerste instantie aan het college om op dat moment te beoordelen of de door KPN aangevoerde gronden voldoen aan het criterium technisch onhaalbaarheid. In dit verband merkt het college - wellicht ten overvloede - op dat - zoals in randnummer 299 is opgenomen - het opraken van de benodigde apparatuur een gegronde reden kan zijn om de verkoop stop te zetten.

311. Ten aanzien van de aankondigingstermijn voor de ILL migratie acht **BBned** een termijn van 24 maanden niet proportioneel, zij stelt een termijn voor van 6 maanden ten aanzien van de aankondiging en 6 maanden ten aanzien van de overgang naar de alternatieve dienst.

312. **BCPA** onderschrijft de analyse van OPTA dat de stopzetting van de verkoop moet worden gezien als een uitfasering van reeds verleende toegang, alsmede dat deze uitfasering door OPTA goedgekeurd dient te worden waarbij KPN een redelijke termijn in acht dient te nemen. Met betrekking tot deze termijn stelt BCPA dat deze op zijn minst drie jaar dient te bedragen. Voorts stelt BCPA dat KPN het aanbod van driejarige contracten voor ILL onlangs heeft beëindigd en derhalve al – zonder toestemming van OPTA – is gestart met de uitfasering van ILL.

313. Het **college** benadrukt dat KPN alvorens over te gaan tot uitfasering van diensten hiertoe een verzoek moet doen bij het college. Voor laagcapacitaire huurlijnen is aangegeven dat KPN een redelijke termijn dient te hanteren. Voor hoogcapacitaire huurlijnen is in het marktanalysebesluit Huurlijnen aangegeven dat KPN een redelijke termijn dient te hanteren van in beginsel minimaal 3 maanden. In het geval het college een dergelijk verzoek bereikt, zal beoordeeld worden of de door KPN voorgestelde termijn redelijk is, waarbij op voorhand is aangegeven dat een termijn van drie maanden gezien de impact van een dergelijke stopzetting niet redelijk is. Of de door BCPA en BBned voorgestelde termijnen redelijk zijn zal in het kader van het verzoek van KPN beoordeeld worden.

314. Het **college** heeft momenteel (nog) geen verzoek tot beëindiging reeds verleende toegang van KPN ontvangen. Mocht BCPA van mening zijn dat KPN in de praktijk reeds tot beëindiging van bepaalde diensten is overgegaan dan zal zij dit middels een verzoek tot handhaving bij OPTA aanhangig kunnen maken.

### 9.2.3 Aanwijzing

315. Het college geeft KPN op grond van artikel 6a.9 lid 4 Tw, dictumonderdelen XI (b), XV (c), XXVI (b) en XXX (c) van het marktanalysebesluit Huurlijnen alsmede dictumonderdeel ii (e) van het marktanalysebesluit WBT. de volgende aanwijzingen:

## Aanwijzingsbesluit RA WEAS

### Openbare versie

- KPN dient in het referentieaanbod WEAS een roadmap op te nemen met daarin de gespecificeerde (voornemens voor) uitfaseringen van diensten waarvoor WEAS de doelportfolio is alsmede de status daarvan;
- KPN dient in het referentieaanbod aan te geven dat in het verzoek voor beëindiging van verleende toegang dient een voorstel wordt gedaan voor een aankondigingstermijn.
- KPN dient tevens in het referentieaanbod op te nemen dat de roadmap periodiek en minimaal ieder kwartaal wordt geüpdate.

### 9.3 Alternatief bij beëindiging van verkoop en migratie

#### 9.3.1 Beoordeling door het college

316. Indien sprake is van beëindiging van bestaande toegang geldt voor bestaande afname dat gemigreerd dient te worden naar een alternatief. Dat geldt zowel voor de situatie dat sprake is van een uitfasering van het koperen aansluitnetwerk en MDF-centrales als voor andere situatie, zoals de beëindiging van ILL vanwege het opraken van de benodigde apparatuur.

317. Ten aanzien van de uitfasering van het koperen aansluitnetwerk en MDF-centrales geldt dat in het Marktanalysebesluit WBT randvoorwaarden zijn opgenomen<sup>49</sup>. In het marktanalysebesluit Huurlijnen wordt daarbij verwezen naar de randvoorwaarden zoals die in het besluit ontbundelde toegang zijn opgenomen<sup>50</sup>. In het marktanalysebesluit Huurlijnen is in het kader van de netwerkvernieuwing van laagcapacitaire huurlijnen aangegeven dat indien een gelijkwaardig alternatief op het nieuwe netwerk beschikbaar is het niet redelijk is om te verwachten dat de toegangsverlener nog kosten maakt voor een additioneel toegangsniveau voor de legacy-implementatie<sup>51</sup>. Voor de beëindiging van hoogcapacitaire huurlijnen op lokaal niveau geeft het college aan dat de uitfaseringsvoorwaarden die worden gehanteerd bij de uitfasering van het koperen aansluitnetwerk en MDF-centrales van toepassing zijn<sup>52</sup>.

318. In het marktanalysebesluit besluit zijn derhalve geen expliciete randvoorwaarden opgenomen voor een beëindiging van verleende toegang die niet het gevolg is van een uitfasering van het koperen aansluitnetwerk en MDF-centrales.

319. Het startpunt voor de beoordeling van het college is dat KPN voor haar eigen klanten een vergelijkbaar alternatief vormgeeft, zodat de migratie minimale gevolgen heeft voor de eindgebruikers. Teneinde de concurrentiemogelijkheden voor wholesale-afnemers te waarborgen en een level playing field te behouden acht het college daarom het op grond van de non-discriminatieverplichting noodzakelijk dat KPN bij een verzoek om beëindiging (waaronder beëindiging van verkoop) alternatieve wholesalediensten presenteert, waarbij de uit te faseren oude en de alternatieve nieuwe

---

<sup>49</sup> Randnummer 806-816 van het marktanalysebesluit WBT

<sup>50</sup> Randnummer 1089 van het marktanalysebesluit Huurlijnen.

<sup>51</sup> Randnummer 1108 van het marktanalysebesluit Huurlijnen

<sup>52</sup> Randnummer 1225 van het marktanalysebesluit Huurlijnen

## Aanwijzingsbesluit RA WEAS Openbare versie

diensten worden vergeleken voor wat betreft functionaliteit, prijs en beschikbaarheid. Het college neemt dan de kenmerken van de alternatieve nieuwe diensten mee bij de beoordeling van het verzoek om beëindiging van bestaande toegang, dan wel bij een toetsing van de redelijkheid van verzoeken van wholesale-afnemers om toegang tot nieuwe diensten.

320. Vergelijkbaarheid wat betreft functionaliteit houdt in dat de nieuwe wholesaledienst vanuit eindgebruikersperspectief een vergelijkbare dienstverlening mogelijk maakt als de oude wholesaledienst en dat deze dienstverlening ook een vergelijkbaar kwaliteitsniveau kent. Het college neemt daarbij in ogenschouw dat een nieuwe dienst tijd nodig heeft om te kunnen ontwikkelen en heeft daarmee rekening gehouden in de aanwijzing ten aanzien van de SLA's (zie paragraaf 6.2.3).

321. Het college merkt daarbij op dat de wholesale-aanbieder verantwoordelijk is voor de migratie van niet tot de gereguleerde wholesaledienst behorende faciliteiten en apparatuur. In geval van een migratie van ILL naar WBA of WEAS is KPN bijvoorbeeld niet verantwoordelijk voor de migratie van de voice-dienst die door de wholesale-afnemer gebouwd is bovenop de gereguleerde dienst. De wholesale-afnemer dient zelf zorg te dragen voor aanpassing daarvan.

322. Vergelijkbaarheid wat betreft prijs houdt in dat de migratie van de oude naar de nieuwe dienst niet leidt tot een structurele significante prijsverhoging voor de wholesale-afnemer.

323. Vergelijkbaarheid van betreft beschikbaarheid houdt in dat met de overstap op de nieuwe dienst dezelfde groep eindgebruikers bediend kan worden. Dit speelt met name als er sprake is van een migratie van koper- naar glasdiensten.

324. Het college acht het wenselijk dat in het referentieaanbod de migratievoorwaarden worden opgenomen mits het verzoek om beëindiging van reeds verleende toegang is goedgekeurd. In de migratievoorwaarden moet dan duidelijk naar voren komen hoe de oude en nieuwe diensten zich verhouden voor wat betreft functionaliteit, prijs en beschikbaarheid.

325. Op dit moment is nog geen verzoek om beëindiging van reeds verleende toegang ingediend. Het college acht het evenwel wenselijk om op voorhand aan te geven dat de migratievoorwaarden in het referentieaanbod moeten worden opgenomen. Het college acht het tevens wenselijk dat deze voorwaarden worden opgenomen in de referentieaanbiedingen van zowel de oude als de nieuwe diensten. WEAS is daarbij in ieder geval de doelportfolio in geval van de intrekking voor reeds verleende toegang van ILL  $\leq 2$  Mb en ILL SDH.

### 9.3.2 Zienswijze van partijen

326. In zijn algemeenheid merkt **BBned** op dat de uitfasering van een actieve dienst onvergelijkbaar is met het uitfaseren van ontbundelde toegang. In dit verband gaat BBned ervan uit dat OPTA de migratievoorwaarden in het marktbesluit ontbundelde toegang niet zonder voorbehoud zal toepassen op de migratievoorwaarden voor ILL.

## Aanwijzingsbesluit RA WEAS

### Openbare versie

327. Het **college** stelt voorop dat alvorens KPN over kan gaan tot het stopzetten van de verkoop zij een verzoek hiertoe zal moeten indienen bij het college. Het college zal dit verzoek vervolgens op redelijkheid beoordelen. Dit leidt echter geenszins noodzakelijk tot een beoordeling waarin de migratievoorwaarden uit het marktbesluit ontbundelde toegang zonder voorbehoud zullen worden toegepast in het geval van de uitfasering van ILL, tenzij sprake is van uitfasering van ILL als gevolg van een uitfasering van MDF-centrales.

328. **KPN** is voornemens om in een verzoek om intrekking van reeds verleende toegang de beschikbare alternatieven binnen het portfolio van KPN te benoemen. Dit houdt, aldus KPN, in dat de migratievoorwaarden niet in het referentieaanbod voor het doelportfolio, maar in het referentieaanbod voor de uit te faseren dienst worden opgenomen.

329. Het **college** stelt zich op het standpunt dat het voornemen van KPN om de migratievoorwaarden in het referentieaanbod voor de uit te faseren dienst op te nemen niet afdoet aan de aanwijzing van het college dat de migratievoorwaarden (eveneens) dienen te worden opgenomen in het referentieaanbod voor het doelportfolio. Zolang de voorwaarden voor migratie in beide referentieaanbiedingen overeenkomsten worden opgenomen ziet het college geen bezwaar in het opnemen van de migratievoorwaarden in het referentieaanbod voor de uit te faseren dienst.

330. **BCPA** benadrukt dat KPN bij de migratie van ILL naar WEAS zorg dient te dragen voor dezelfde functionaliteit. Derhalve moet KPN het, aldus BCPA, mogelijk maken dat WEAS net zoals ILL gekoppeld kan worden aan de PABX van de klanten van BCPA. Voorts dienen de migratievoorwaarden naast een vergelijking betreffende functionaliteit, prijs en beschikbaarheid tevens een vergelijking met betrekking tot de dekking te hebben. In dit verband merkt BCPA op dat WEAS en WBA ZM HK op basis van VDSL niet beschikbaar zullen zijn voor alle afnemers.

331. Het **college** benadrukt dat KPN, in tegenstelling tot wat BCPA betoogd, bij de migratie zorg dient te dragen voor vergelijkbare (en niet dezelfde) functionaliteit, prijs en beschikbaarheid. Indien migratie ertoe leidt dat aanpassingen in het wholesaledomein van de wholesale-afnemer dienen plaats te vinden, acht het college het niet redelijk dat de kosten hiervoor door KPN dienen te worden gecompenseerd.

332. Voor zover BCPA opmerkt dat eveneens de dekking onder de migratievoorwaarden dient te vallen, merkt het **college** op dat de term beschikbaarheid (mede) dekking omvat.

### 9.3.3 Aanwijzing

333. Het college geeft KPN op grond van 6a.9 lid 4 Tw, dictumonderdelen ii (e) en ix (D+E) van het marktanalysebesluit WBT, alsmede dictumonderdelen XI (b), XVII, XXVI en XXXII van het marktanalysebesluit Huurlijnen, de volgende aanwijzing:

- KPN dient in geval van een beëindiging van reeds verleende toegang - en indien WEAS de doelportfolio is - in het referentieaanbod WEAS op te nemen wat de migratievoorwaarden zijn.



## Aanwijzingsbesluit RA WEAS

### Openbare versie

Daaronder wordt in ieder geval verstaan een vergelijking wat betreft functionaliteit, prijs en beschikbaarheid/dekking alsmede mogelijke migratiecompensaties. WEAS is daarbij in ieder geval de doelportfolio bij de beëindiging van verleende toegang voor ILL $\leq$  2 Mb en ILL SDH.

#### 9.4 Migratiecompensatie bij uitfasering

##### 9.4.1 Beoordeling door het college

334. In deze paragraaf gaat het college niet in op de uitfasering van het koperen aansluitnetwerk en de MDF-centrales, maar op de beëindiging van reeds verleende toegang voor ILL $\leq$  2 Mb en ILL SDH en waarvoor WEAS een belangrijke doelportfolio is.

335. In geval van een migratie ontstaan er kosten voor KPN en voor wholesale-afnemers. Het kan voor wholesale-afnemers gaan om verschillende typen kosten:

1. bij investeringen in de afname van wholesalediensten kan er in het geval van uitfaseringen sprake zijn van stranded assets (van bijv. collocatie, apparatuur en backhaul).
2. het migreren van de ene naar de andere dienst leidt tot extra kosten, zoals:
  - a. de tarieven voor afsluiten en beëindigen van oude en afnemen van nieuwe wholesalediensten;
  - b. extra kosten voor het afnemen van toegang tot KPN's nieuwe gereguleerde diensten, zoals de kosten voor collocatie en bijbehorende faciliteiten;
  - c. aanpassingen in het wholesaledomein van de wholesale-afnemer
  - d. aanpassingen aan de zijde van de eindgebruiker.

336. Deze verschillende typen kosten worden hieronder nader bekeken.

##### *Beoordeling typen migratiekosten*

337. Ad 1) In het geval van migratie van ILL $\leq$  2 Mb en ILL SDH speelt, tot op heden, niet het issue van de stranded assets. In deze paragraaf richt de beoordeling van het college zich derhalve op de extra kosten die samenhangen met een migratie.

338. De vraag die daarbij speelt is in hoeverre KPN op grond van de marktanalysebesluiten gehouden is om wholesale-afnemers te compenseren en welke randvoorwaarden gelden in geval van een compensatie. Zoals eerder aangegeven geven de marktanalysebesluiten duidelijke randvoorwaarden voor uitfasering van het koperen aansluitnetwerk en MDF-centrales, maar minder expliciete randvoorwaarden voor andere vormen van beëindiging van reeds verleende toegang. In algemene zin geldt dan dat sprake moet zijn van redelijke voorwaarden voor de migratie.

339. Ad 2a. Bij een migratie van een te beëindigen gereguleerde wholesaledienst naar een andere gereguleerde wholesaledienst acht het college het niet redelijk dat KPN disconnectietarieven voor de

## **Aanwijzingsbesluit RA WEAS**

### **Openbare versie**

oude dienst en aansluittarieven (VVE's) voor de nieuwe dienst in rekening brengt. Immers die tarieven zijn bedoeld voor dekking van kosten die KPN maakt ten gevolge van commerciële keuzes van de wholesale-afnemer. In dit geval is het de keuze van KPN zelf geweest om de lijnen te migreren.

340. Ad 2b. Het college acht het redelijk dat KPN wholesale-afnemers extra kosten voor afnemen van toegang tot KPN's nieuwe gereguleerde diensten, zoals de kosten voor collocatie en bijbehorende faciliteiten, in rekening mag brengen. Het college benadrukt wel dat hij in paragraaf 7.3.2 geoordeeld heeft dat KPN de interconnectiediensten efficiënt moet vormgeven en geen onnodige gebruiksbeperking mag opleggen.

341. Ad 2c. Bij de migratie kan het zo zijn dat de wholesale-afnemer aanpassingen in zijn netwerk moet doen teneinde bepaalde retaildiensten aan eindgebruikers te kunnen (blijven) leveren. Een voorbeeld daarvan zijn bijvoorbeeld de kosten die partijen moeten maken om de voicedienst die op basis van afname van ILL wordt geleverd te blijven leveren op basis van WEAS. Partijen moeten daartoe aanpassingen in hun netwerk doen. Het college acht het niet redelijk dat KPN wholesale-afnemers compenseert voor de kosten van dergelijke wijzigingen.

342. Ad 2d. Het college acht het niet redelijk dat KPN wholesale-afnemers compenseert voor kosten die moeten worden gemaakt voor het aanpassen van de situatie bij eindgebruikers aan de nieuwe situatie. Het college is wel van oordeel dat KPN mede verantwoordelijk is voor een ongestoorde dienstverlening bij de eindgebruikers. Vanuit die optiek is het derhalve redelijk dat KPN faciliteiten biedt aan wholesale-afnemers, zodat de migratie van de wholesaledienst niet leidt tot een verstoring bij de dienstverlening bij eindgebruikers. Het college acht het niet redelijk dat de kosten die KPN hiervoor maakt voor rekening van de wholesale-afnemers komen.

343. Het college geeft KPN derhalve de aanwijzing om, in het geval van migraties, in het referentieaanbod WEAS - in die gevallen dat WEAS het doelportfolio is - een aanbod op te nemen waarbij geen disconnectie en aansluittarieven in rekening worden gebracht en tevens een voorstel te doen teneinde te komen tot een ongestoorde voortzetting van de dienstverlening.

#### *Vormgeving van compensaties*

344. In enkele gevallen acht het college het derhalve redelijk dat KPN wholesale-afnemers compenseert. De vormgeving van de compensatie dient wel zodanig te zijn dat deze niet in strijd is met de non-discriminatieverplichting. De compensatie moet derhalve niet leiden tot een verstoring van het level playing field. Dat is volgens het college zo als aan de volgende voorwaarden is voldaan:

- de compensatie dient in verband te staan met de "schade". Onder schade wordt daarbij zowel de stranded assets als de extra kosten van een migratie verstaan;
- de compensatie dient in de vormgeving een tijdelijk karakter te hebben;
- het voorstel dient niet sturend te zijn in de doelportfolio van de migratie. De compensatie moet derhalve gelden voor gereguleerde wholesalediensten die redelijkerwijs een alternatief zijn voor de uit te faseren wholesaledienst;

## Aanwijzingsbesluit RA WEAS Openbare versie

- de compensatie dient vergelijkbaar te zijn voor de verschillende partijen.

345. Het college geeft KPN de aanwijzing om bij de vormgeving van het migratievoorstel rekening te houden met bovenstaande randvoorwaarden.

### *Beoordeling compensatievoorstel ILL*

346. In het kader van uitfasering van ILL heeft KPN aangegeven partijen een jaar lang gratis de ILL dienst te blijven leveren bij overstap op WEAS of WBA ZM.

347. Allereerst is dit voorstel naar het oordeel van het college niet compleet. In het voorstel is niet opgenomen dat KPN geen disconnectie en aansluittarieven in rekening brengt.

348. Het voorstel bevat wel een compensatie teneinde zorg te dragen voor een ongestoorde dienstverlening. Het college is daarom van oordeel dat in dat voorstel het aanbod in relatie staat tot de mogelijke schade. Het voorstel gaat uit van een jaar gratis ILL. Het college is van oordeel dat de periode van de compensatie niet langer dan noodzakelijk dient te zijn. Indien de migratie eerder dan voor het einde van dat jaar plaatsvindt acht het college het niet in lijn met de randvoorwaarden dat de ILL nog steeds gratis wordt verstrekt.

349. Ten aanzien van het voorstel van KPN is het college van oordeel dat deze te sturend is in de doelportfolio. De compensatie wordt gegeven bij een overstap naar WEAS en WBA ZM, terwijl ook andere diensten zoals ODF-access wat betreft het college redelijkerwijs als alternatief kunnen worden aangemerkt. Het college is op grond van de non-discriminatieverplichting van oordeel dat de compensatie niet vooraf beperkend mag zijn in de doelportfolio. Het college volgt Tele2 en BBNed niet dat de compensatie ook moet gelden bij overstap naar een andere wholesale-afnemer of naar zelf aan te leggen direct acces. Bij een migratie is het aan KPN de taak om een vergelijkbaar alternatief aan te bieden en een voorstel te doen voor migratie naar dat alternatief. Het zou dan te ver gaan om afname bij een andere aanbieder als alternatief aan te merken.

350. De vormgeving van het voorstel is vergelijkbaar voor alle partijen. Het is niet zo dat alle partijen in dezelfde mate van deze compensatie gebruik zullen maken, omdat de schade voor partijen ook verschilt.

351. Het college geeft KPN in het specifieke geval van ILL de aanwijzing om een compensatievoorstel zodanig op te stellen dat aan de randvoorwaarden wordt voldaan.

### **9.4.2 Zienswijze van partijen**

352. De vergoeding van investerings- en migratiekosten kan, aldus **KPN** nooit een vanzelfsprekendheid zijn. Slechts als evident vaststaat dat de investeringen nog niet (volledig) kunnen zijn verdiend, kan er sprake zijn van vergoeding van (een deel van) de kosten. Voorkomen moet worden dat de afnemer een volledige free ride zou krijgen. Een verplichting voor KPN om alle risico's eenzijdig te dragen voldoet, aldus KPN, niet aan het vereiste van passendheid als bedoeld in artikel

## Aanwijzingsbesluit RA WEAS Openbare versie

6a.2 Tw. KPN zal de voorlopige oordelen van het college zoals neergelegd in randnummers 193 t/m 199 (voornemen tot aanwijzingsbesluit) niet in het referentieaanbod WEAS opnemen. KPN wijst erop dat ILL zich in een krimpende markt bevindt. Waarbij het aldus KPN gerechtvaardigd is te veronderstellen dat de ILL accessinvesteringen en het grootste gedeelte van de bestaande end-to-end ILL investeringen reeds zijn terugverdiend.

353. Het **college** volgt het betoog van KPN niet. Voor het oordeel dat sprake zou zijn van een free ride voor de afnemers, dan wel het eenzijdig dragen van alle risico's biedt het aanwijzingsbesluit, anders dan KPN betoogt, geen grondslag. Nu op dit moment nog geen sprake is van daadwerkelijke uitfasering kan het college niet van KPN eisen dat zij de oordelen reeds nu opneemt in haar referentieaanbod, dit neemt niet weg dat in het geval daadwerkelijk tot uitfasering zal worden overgegaan deze oordelen als randvoorwaarden zullen worden aangehouden. De aanwijzing ziet er slechts op toe dat KPN in het referentieaanbod aangeeft bij een uitfasering een voorstel te zullen doen voor migratiecompensaties conform een aantal randwoorden.

354. **KPN** trekt het compensatievoorstel ILL zoals gepresenteerd aan de IG WBT-HL terug. Bij het indienen van een verzoek om intrekking van reeds verleende toegang tot ILL  $\leq 2$  Mb en ILL SDH zal KPN rekening houden met de beoordeling van het compensatievoorstel in het voorgenomen aanwijzingsbesluit.

355. Het **college** acht het met name in het kader van de uitgebreide discussies in de IG's zeer betreurenswaardig dat KPN haar compensatievoorstel ILL in een dergelijk vergevorderd stadium van het besluitvormingsproces intrekt. Nu op dit moment geen sprake is van daadwerkelijke uitfasering ziet het college geen mogelijkheden KPN te verplichten haar ingetrokken voorstel alsnog neer te leggen in het referentieaanbod. Dit neemt niet weg dat in het geval daadwerkelijk tot uitfasering zal worden overgegaan de aanwijzingen die naar aanleiding van het voorstel zijn gegeven in een vernieuwd voorstel zullen moeten zijn verwerkt.

356. Volgens **BCPA** kan op voorhand niet worden uitgesloten dat bij de uitfasering ook stranded assets aan de orde zijn.

357. Zoals het **college** te kennen heeft gegeven speelt, tot op heden, niet het issue van de stranded assets. Mocht op een later tijdstip blijken dat stranded assets wel degelijk een issue zijn dan zal het college dit meenemen in de beoordeling van het verzoek om beëindiging reeds verleende toegang van KPN.

358. **BCPA** is van mening dat KPN geen extra kosten voor het afnemen van de nieuwe dienst (collocatiekosten en bijbehorende faciliteiten) in rekening mag brengen. In dit verband wijst BCPA erop dat hierin, indien dit wel zou worden toegestaan, een prikkel voor KPN zou zijn gelegen om het alternatief zo in te richten dat afnemer zoveel mogelijk extra kosten moeten maken. Met betrekking tot de functionaliteit geldt, aldus BCPA, evenzeer dat eventuele extra kosten door KPN gecompenseerd dienen te worden. Hetzelfde geldt voor eventuele extra kosten aan de zijde van de klanten van BCPA.

## Aanwijzingsbesluit RA WEAS Openbare versie

359. **BBned** is van mening dat kosten die een wholesale-afnemer moet maken om zijn netwerk aan te passen ten einde bepaalde retaildiensten aan te bieden onder bepaalde voorwaarde als “schade” moet worden aangemerkt die voor rekening van KPN dient te komen. Hierbij denkt BBned aan de omstandigheid dat de uitfasering is ingegeven door commerciële keuzes.

360. Het **college** is van oordeel dat het redelijk is dat netwerkvernieuwing ook inspanning en investeringen vraagt van de wholesale-afnemers van KPN op het gebied van aanpassingen aan hun eigen netwerk en aanpassingen bij hun eindgebruikers. Het college acht het niet redelijk de kosten die hiermee gemoeid zijn door KPN te laten compenseren.

361. **BCPA** wijst erop dat de compensatie niet in strijd mag zijn met de non-discriminatieverplichting, waarbij zij stelt dat de meest transparante wijze van compensatie wat haar betreft lump sum betalingen zijn. Ten slotte stelt zij nog de vraag waarom OPTA is afgeweken van een eerder informeel advies waarin is gesteld dat de vorm van compensatie niet het karakter mag hebben van een loyaliteitskorting.

362. Het **college** benadrukt dat KPN alvorens over te gaan tot uitfasering van diensten hiertoe een verzoek moet doen bij het college. In het geval KPN een dergelijk verzoek bij het college heeft neergelegd zal het voorstel van KPN ook op het punt van de migratiecompensatie beoordeeld worden op redelijkheid. Met BCPA is het college van oordeel dat een compensatie niet in strijd mag zijn met de non-discriminatieverplichting, dan wel met de transparantieplichting. Het college volgt BCPA voorts niet in de stelling dat hij afgeweken zou zijn van een eerder informeel advies. Naar het oordeel van het college heeft de migratiecompensatie in het huidige aanwijzingsbesluit uitdrukkelijk niet het karakter van een loyaliteitskorting, aangezien deze moet voldoen aan de vereisten van non-discriminatie.

363. **BBned** kan zich niet vinden in de aanwijzing dat de compensatie in de vormgeving een tijdelijk karakter dient te hebben. KPN dient een korting te geven op de kostprijs van WEAS om deze te matchen met de huidige kostprijs van ILL. Deze korting kan, aldus BBned, oneindig doorlopen tot dat de marktontwikkelingen ervoor zorgen dat de korting kan verdwijnen.

364. Aan het oordeel van het **college** dat de compensatie een tijdelijk karakter dient te hebben ligt ten grondslag dat de compensatie slechts de overgang van de uit te faseren dienst naar de nieuwe dienst (i.c. WEAS) mogelijk moet maken onder de voorwaarde van een ongestoorde voortzetting van de dienstverlening. Derhalve kan, naar het oordeel van het college, geen sprake zijn van het oneindig doorlopen van de compensatie. Indien BBned als uitgangspunt hanteert dat de kosten van de nieuwe dienstverlening gelijk moeten zijn aan die van de uit te faseren dienstverlening, acht het college dit uitgangspunt onjuist. Bij uitfasering dient KPN een voorstel te doen waarbij het ingaat op de vergelijkbaarheid van de tarieven van beide diensten.

365. **BBned** en **Tele2** plaatsen enkele kanttekeningen bij het compensatievoorstel ILL van KPN om bij het uitfaseren van ILL een jaar lang gratis ILL diensten te blijven leveren.

## Aanwijzingsbesluit RA WEAS

### Openbare versie

366. Nu KPN haar compensatievoorstel ILL inmiddels heeft ingetrokken, acht het **college** het weinig zinvol de kanttekeningen van BBned en Tele2 hierbij te bespreken.

367. **Tele2** is het niet eens met het college voor zover hij – in het kader van de migratiecompensatie - heeft overwogen: “het zou dan te ver gaan om afnamen bij een andere aanbieder als alternatief aan te merken.”

368. Het **college** volgt Tele2 hierin niet. KPN dient een vervangende dienst vorm te geven en een migratie daarheen te compenseren. Voor KPN is een wholesaldienst van een andere partij geen vervangende dienst. Het college is wel van oordeel dat voor een uit te faseren dienst alle redelijke alternatieven binnen het KPN-domein als vervangende dienst kunnen gelden.

#### 9.4.3 Aanwijzing

369. Het college geeft KPN op grond van artikel 6a.9 lid 4 Tw, dictumonderdelen ii (e) en ix (D+E) van het marktanalysebesluit WBT, alsmede dictumonderdelen XI (b), XVII, XXVI (b) en XXXII van het marktanalysebesluit Huurlijnen, de volgende aanwijzingen:

- KPN dient bij migraties - indien WEAS de doelportfolio is - in het referentieaanbod WEAS een compensatievoorstel op te nemen, waarbij geen disconnectie en aansluittarieven in rekening worden gebracht en een voorstel wordt gedaan teneinde de ongestoorde dienstverlening te waarborgen. Dit voorstel dient daarbij te voldoen aan de volgende randvoorwaarden:
  - o de compensatie dient in verband te staan met de "schade";
  - o de compensatie dient in de vormgeving een tijdelijk karakter te hebben;
  - o het voorstel dient niet sturend te zijn in de doelportfolio van de migratie;
  - o de compensatie dient vergelijkbaar te zijn voor de verschillende partijen.

## 10 Wholesale kortingen

### 10.1 IG-traject

370. KPN heeft in annex van het referentieaanbod WEAS volumekortingen voor de tarieven opgenomen, alsmede kortingen voor termijncontracten.

371. Vanuit de IG bijeenkomst (naar aanleiding van de kortingen bij WBA CM) is een verzoek om een informeel advies gekomen over de kortingen en hoe die kortingen zich verhouden tot de non-discriminatieverplichting. Op 2 en 28 april alsmede op 7 mei 2009 heeft het college in twee delen een informeel advies over de staffelkortingen verstrekt. Het eerste deel gaf het volgende advies:

- geen andere partijen dan KPN's retailbedrijven komen thans redelijkerwijs in aanmerking voor de hoogste staffelkorting.

## **Aanwijzingsbesluit RA WEAS**

### **Openbare versie**

- de hoogste staffel voldoet derhalve niet aan de in het besluit gestelde voorwaarden.
- OPTA adviseert KPN om de opgenomen staffelkortingen in lijn te brengen met gedragsregel 3 (van de non-discriminatieverplichting).

372. Het tweede deel geeft verdere voorwaarden wanneer een korting wel voldoet:

- een voldoende grote groep wholesale-afnemers omvat in principe naast KPN's retailbedrijf ten minste één andere wholesale-afnemer.
- Deze afnemer moet de hoogste staffel op dit moment bereikt hebben.
- In de staffelkortingen mag dus niet op voorhand worden ingespeeld op groei of een incentive worden ingebouwd.

373. KPN heeft in de IG bijeenkomst benadrukt dat deze kortingen alleen relevant zijn voor de toetsen op grond van gedragsregel 5 van de non-discriminatieverplichting.

374. In de IG bijeenkomst van 25 juni heeft KPN nieuwe voorstellen gedaan voor de kortingen. De volumekortingen zijn aangepast door toevoeging van enkele lagere staffels. Daarnaast zijn de termijncontracten vervangen door termijnkortingen van 1, 3 en 5 jaar. Het verschil is dat bij tussentijdse opzegging alleen 10% van de resterende termijn betaald moet worden. KPN heeft daarbij aangegeven met name voor diensten waar het afnamevolume van externe afnemers nog laag is te willen uitgaan van een prognose van de vraag.

375. BBNed geeft op 13 juli 2009 aan dat KPN voor de volumekortingen het informeel advies niet volgt. KPN kan pas aanspraak maken op een korting als één externe afnemer ook dat volume heeft gehaald.

376. BBNed geeft op 6 juli 2009 aan een voorkeur te hebben voor staffelkortingen boven termijnkortingen. Termijnkortingen zijn lastig door te vertalen naar eindgebruikerscontracten. BCV geeft op 13 juli 2009 aan een voorkeur te hebben voor vertaling van kortingen in de maandelijkse tarieven.

377. KPN heeft op 18 augustus 2009 aangegeven het voorstel voor de termijnkortingen niet te wijzigen.

378. Vanuit de IG bijeenkomsten zijn er twee punten naar voren gekomen waar volgens partijen sprake is van een disagree:

- de volumekortingen die KPN aan zichzelf mag rekenen en de wijze waarop dit in het referentieaanbod is geborgd;
- de vormgeving van termijnkortingen.

379. Het college toetst de door KPN voorgestelde volume- en termijnkortingen aan de marktanalysebesluiten.

## Aanwijzingsbesluit RA WEAS Openbare versie

### 10.2 Staffelkortingen

#### 10.2.1 Beoordeling door het college

380. Bij de beoordeling van de staffelkortingen baseert het college zich op gedragsregel 3 van de non-discriminatieverplichting<sup>53</sup>. In algemene zin stelt de non-discriminatieverplichting dat kortingen zijn toegestaan als daar een economische prestatie aan ten grondslag ligt. Die gedragsregel stelt:

*tariefdifferentiatie op basis van het vraagprofiel is slechts toegestaan mits voldaan wordt aan de volgende voorwaarden<sup>54</sup>: 1) de differentiatie moet gebaseerd zijn op objectieve criteria, 2) logisch en consistent zijn opgebouwd en 3) niet gericht zijn op het bevoordelen van specifieke wholesale-afnemers maar op een voldoende grote groep wholesale-afnemers<sup>55</sup>. Differentiatie op basis van aantoonbare onderliggende kostenvoordelen is ook geoorloofd<sup>56</sup>;*

381. Het college heeft de volumekortingen van KPN aan de hand van deze regel beoordeeld. Het college staat in beginsel kortingen toe. Deze mate van vrijheid moet echter niet strijdig zijn met de doelstelling van de non-discriminatieverplichting, namelijk het creëren van een level playing field. Een level playing field ontstaat niet als KPN in staat is een kortingsstaffel te introduceren waarvan duidelijk is dat alleen KPN in staat is om die staffel te halen. Het college is daarom van oordeel dat KPN niet voor de korting uit een dergelijke staffel in aanmerking mag komen.

382. Het college overweegt vervolgens of KPN dan in aanmerking mag komen voor staffels waar externe afnemers in de toekomst wellicht voor in aanmerking komen gezien hun huidige afname en de marktontwikkelingen. Dat klinkt, naar het oordeel van het college, op zich redelijk. Een belangrijk nadeel is echter dat hiervoor inschattingen nodig zijn die in de praktijk tot veel discussies kunnen leiden. Het college oordeelt dat een dergelijke onzekerheid niet dienstbaar is aan bevorderen van de concurrentie. Het college oordeelt daarom, in lijn met het eerdere afgegeven informele advies, dat alleen die staffelkortingen mogen worden uitgekeerd waar ook daadwerkelijk externe afnemers gebruik van maken. Teneinde de ruimte voor kortingen niet te veel te beperken acht het college het redelijk dat KPN reeds van een staffelkorting gebruik mag maken als daar minimaal één externe afnemer gebruik van maakt. Door de lichte toets wordt KPN niet onnodig beperkt en houden de andere externe afnemer ook de prikkel om door te groeien naar het kortingsniveau van KPN en de grootste externe afnemer.

383. Het referentieaanbod dient duidelijkheid te verschaffen over de voorwaarden van de dienstverlening en de tarieven en kortingen die worden verstrekt. Het college is derhalve van oordeel dat KPN in het referentieaanbod WEAS expliciet duidelijk dient te maken welke staffel verstrekt wordt.

---

<sup>53</sup> Dictumonderdeel viii van het marktanalysebesluit WBT alsmede dictumonderdelen XIX en XXXIV van het marktanalysebesluit Huurlijnen

<sup>54</sup> Een voorbeeld hiervan is een volumegerelateerde korting.

<sup>55</sup> Een korting waarvoor alleen KPN's retailbedrijven redelijkerwijs in aanmerking komen, is derhalve niet toegestaan.

<sup>56</sup> Het college heeft het besluit aangepast naar aanleiding van de Nota van Bevindingen, randnummer 158.



## Aanwijzingsbesluit RA WEAS Openbare versie

Dit neemt niet weg dat KPN ook de hogere staffels reeds kan opnemen in het referentieaanbod. Dit geeft wholesale-afnemers namelijk een duidelijk beeld van de kortingen die bij verdere groei gerealiseerd kunnen worden.

384. Het college realiseert zich dat de gevolgen van de toetsing aan gedragsregel 3 directe implicaties heeft voor de toets van KPN's downstreamdiensten aan gedragsregel 5. Immers in die toets dient KPN uit te gaan van het eigen inkooprecept en de wholesaletarieven waar KPN aanspraak op kan maken. Ook vanuit dit perspectief acht het college het belangrijk dat in het referentieaanbod blijkt welke tarieven KPN hanteert voor de interne en de externe levering.

### 10.2.2 Zienswijze van partijen

385. **BBned** kan zich vinden in de aanwijzing. BBned onderschrijft de argumentatie van OPTA.

386. **KPN** geeft aan dat het college geen enkele rekening houdt met de omstandigheid dat de situatie van een externe afnemer niet kan worden vergeleken met de situatie van KPN. De verplichtingen die aan KPN zijn opgelegd hebben tot gevolg dat KPN niet de mogelijkheid heeft om haar dienstverlening te baseren op een mix van eigen infrastructuur en passieve en/of actieve wholesalediensten die worden afgenomen van één of meer partijen. Als KPN op de retailmarkt een op zakelijk glas gebaseerde dienst aanbiedt dan wordt de dienst "automatisch" gebaseerd op WEAS of HK WBT over glas. Als gevolg hiervan heeft de retailaanbieder KPN niet de mogelijkheid van een gecombineerde afname van WEAS en ontbundelde toegang. Een externe partij heeft echter de mogelijkheid om die dienst te baseren op eigen glas, ODF-access van KPN of van een concurrerende aanbieder, WEAS van KPN of van een andere aanbieder, HK WBT over glas van KPN of een andere aanbieder. Om die reden is het redelijk om het kortingspercentage waar KPN voor in aanmerking komt niet te baseren op het aantal lijnen dat de grootste externe aanbieder daadwerkelijk binnen die dienst afneemt, maar op het aantal lijnen dat de grootste externe afnemer binnen de relevante wholesale toegangsdiensten afneemt. KPN acht het daarom disproportioneel dat bij het toetsen aan gedragsregel 5 KPN niet de WEAS verbindingen en ontbundelde toegangslijnen mag optellen die de grootste externe afnemer bij KPN afneemt. Verder vindt KPN dat dit een representatiever beeld geeft van de betreffende aanbieder op de retailmarkt en dat de in het aanwijzingsbesluit gegeven invulling van gedragsregel 3 disproportioneel en niet-passend is.

387. De kortingen die KPN mag geven zijn met name relevant voor gedragsregel 5. KPN wil nu dat zij bij het bepalen van de korting voor WEAS uit mag gaan van het aantal lijnen dat een externe afnemer totaal bij KPN afneemt. Het **college** volgt KPN hierin niet. KPN wil hiermee bereiken dat zij zichzelf een hogere korting kan geven voor WEAS dan waarvoor andere partijen in aanmerking komen. Daarmee wordt afbreuk gedaan aan hetgeen gedragsregel 5 beoogt, namelijk dat andere partijen een reële business case hebben om verder uit te rollen. Ook als andere partijen ODF in plaats van WEAS inkopen bij KPN moeten zij de resterende netwerkelementen zelf realiseren en daarvoor ook kosten maken. In die zin wordt KPN op dit punt op geen enkele wijze benadeeld. Als KPN desondanks lagere

## Aanwijzingsbesluit RA WEAS

### Openbare versie

tarieven voor WEAS wil kunnen hanteren kan KPN de tarieven in generieke zin verlagen of de kortingen verhogen.

388. **KPN** is het verder niet eens met het feit dat er geen rekening mag worden gehouden met toekomstige volumes. Een staffelkorting strekt er naar zijn aard toe om een afnemer te stimuleren meer diensten of producten van zijn leverancier af te nemen. Een staffelkorting die geen rekening houdt met groeiende volumes verliest – voor de aanbieder die reeds in de hoogste staffel zit - derhalve zijn doel. Een dergelijke rigoureuze inperking van de commerciële vrijheid is geen rechtvaardiging zolang de kortingsregeling is gebaseerd op objectieve verschillen.

389. Het **college** ziet niet in dat de commerciële vrijheid rigoureuus wordt ingeperkt. KPN kan namelijk nog steeds staffels in het referentieaanbod publiceren voor de toekomst. Indien er naast KPN in de toekomst ook een externe partij daaraan voldoet kan de staffel actief worden. De incentives voor degene in de hoogste actieve staffel zijn in dit geval nog steeds aanwezig. Derhalve zal een aanbieder wel degelijk de incentive hebben om grotere volumes in te kopen. Het college past daarom de aanwijzing niet aan.

#### 10.2.3 Aanwijzing

390. Het college geeft KPN op grond van artikel 6a.9 lid 4 Tw, dictumonderdelen viii onder 3 van het marktanalysebesluit WBT alsmede dictumonderdelen XIX (c) en XXXIV (c) van het marktanalysebesluit Huurlijnen de volgende aanwijzingen voor het referentieaanbod WEAS:

- KPN dient in het referentieaanbod op te nemen welke kortingen van toepassing zijn en moet daarbij het oordeel van het college in acht nemen dat voor toepassing van een korting minimaal één externe afnemer ook voor de korting in aanmerking komt.

### 10.3 Termijnkortingen

#### 10.3.1 Beoordeling door het college

391. KPN heeft op 24 juni 2009 een aanbod voor termijnkortingen gedaan met daarbij de voorwaarden verbonden aan de korting. De termijnkortingen zijn ook opgenomen in de aanvullingen op het referentieaanbod gepubliceerd op 31 juli 2009 en 25 augustus 2009. Daarbij zijn de voorwaarden niet opgenomen in het referentieaanbod.

392. De vervolgvraag is of de termijnkortingen voldoen aan gedragsregel 2 uit de non-discriminatieverplichting opgenomen in de marktanalysebesluiten WBT en Huurlijnen. Gedragsregel 2 luidt als volgt:

*getrouwheidskortingen zijn verboden. Dit betekent bijvoorbeeld dat tariefdifferentiatie waarbij in de tariefstructuur een mechanisme is ingebouwd op grond waarvan een afnemer minder snel*

## Aanwijzingsbesluit RA WEAS Openbare versie

*geneigd is om voor één of meerdere wholesalediensten (tezamen) over te stappen naar een andere aanbieder, niet is toegestaan<sup>57</sup>;*

393. Het college is van oordeel dat termijnkortingen tot op zekere hoogte niet zijn aan te merken als getrouwheidskortingen. Dit is het geval als gedurende de termijn dat de korting geldt geen hoge overstapdrempels voor een wholesale-afnemer bestaan om over te stappen naar een andere aanbieder. Een overstapdrempel kan zich voordoen als bij voortijdige overstap sprake is van hoge boetes of als de termijnkorting zo lang is dat dit niet meer aansluit bij de termijn waarop een eindgebruiker normaliter klant is. Een dergelijke overstapdrempel zou dan de overstap van eindgebruikers bemoeilijken en leiden tot een tot groot nadeel voor andere wholesale-aanbieders.

394. Het huidige voorstel van KPN, zoals dat in het referentieaanbod is opgenomen voldoet niet aan gedragsregel 2. Allereerst is niet gespecificeerd wat er gebeurt bij een voortijdige overstap. KPN dient derhalve in het referentieaanbod hierover een voorwaarde op te nemen. Deze voorwaarde dient dan zodanig te zijn dat deze geen hoge overstapdrempel opwerpt. Daarnaast biedt KPN kortingen aan voor 5 jaar. Een dergelijke termijn komt wellicht incidenteel voor in de zakelijke eindgebruikersmarkt, maar is niet gebruikelijk. Voor wat betreft de maximale termijn acht het college de conclusie in het kader van de beleidsregel gedragsregel 5 van belang.<sup>58</sup> In deze beleidsregel heeft het college aangegeven uit te gaan van een terugverdientijd van 3 jaar (ook voor de zakelijke eindgebruikers), omdat die termijn de tijd weerspiegelt dat een klant bij een aanbieder blijft. Het college is daarom van oordeel dat de wholesalekortingen ook een maximale termijn van 3 jaar dienen te kennen. KPN dient daarom, naar het oordeel van het college, de termijnkortingen in het referentieaanbod aan te passen.

### 10.3.2 Zienswijze van partijen

395. **KPN** is het niet eens met het oordeel van het college dat alleen termijnkortingen met een maximale termijn van drie jaar zijn toegestaan. KPN meent dat een maximale termijn van vijf jaar aangemerkt kan worden als normaal economisch gedrag en dus toelaatbaar is, mits er sprake is van een keuzemogelijkheid en tussentijdse overstap mogelijk is. Termijnkortingen die aangemerkt moeten worden als uitsluitingsgedrag zijn niet toegestaan, maar daarvan is bij de kortingsregeling van KPN geen sprake.

396. **BCPA** geeft aan dat OPTA in randnummer 227 de visie lanceert dat termijnkortingen tot op zekere hoogte niet zijn aan te merken zijn als getrouwheidskortingen. BCPA vraagt zich af wat dan wel het doel van een termijnkorting kan zijn, als het niet is het binden van klanten. Een korting dient bovendien te herleiden te zijn tot een kostenbesparing, waarbij de vraag is hoe dit precies wordt beoordeeld. BCPA kan een termijnkorting niet anders zien dan als een getrouwheidskorting en geeft er de voorkeur aan dat de onderliggende kostenbesparing wordt verwerkt in lagere VVA.

---

<sup>57</sup> Een korting die afhankelijk is van de termijn dat een wholesale-afnemers reeds klant is, is derhalve niet toegestaan. Een korting die is gekoppeld aan een bundeling van wholesalediensten voldoet niet aan de tweede gedragsregel..

<sup>58</sup> OPTA/AM/2009/201145

## Aanwijzingsbesluit RA WEAS Openbare versie

397. **BBned** kan zich vinden in de aanwijzing.

398. Het **college** ziet een termijnkorting voor 3 jaar als redelijk. Een termijn van 3 jaar biedt KPN de mogelijkheid om klanten voor een redelijke periode tijd te binden. Deze termijn sluit echter goed aan op de gemiddelde tijd die een aanbieder in zijn business case hanteert als termijn waarbinnen het aanbieden van een dienst aan een eindgebruiker rendabel dient te zijn. Het effect van een termijnkorting van 5 jaar is dat KPN daarmee wholesale-aanbieders langer bindt dan op grond van de business case op de eindgebruikersmarkt gebruikelijk is. Dit merkt het college aan als getrouwheidskorting.

399. Het komt voor dat op de retailmarkt contracten van 5 jaar of langer worden afgesloten. Het **college** ziet hier echter onvoldoende redenen in om ook op wholesaleniveau langere termijnkortingen dan 3 jaar toe te staan. Een wholesale-afnemer kan na afloop van de 3 jaar de dienst gewoon bij KPN blijven afnemen, maar heeft dan wel een keuze om over te stappen naar een andere wholesale-aanbieder. Het beperken van de termijn tot 3 jaar is juist bedoeld om wholesale-afnemers de mogelijkheid te geven om zonder onredelijke overstapdrempels de mogelijkheid te geven over te stappen. Het college ziet derhalve geen redenen om de aanwijzing aan te passen.

### 10.3.3 Aanwijzing

400. Het college geeft KPN op grond van artikel 6a.9 lid 4 Tw, dictumonderdelen viii, onder 2, van het marktanalysebesluit WBT alsmede dictumonderdelen XIX (b) en XXXIV (b) van het marktanalysebesluit Huurlijnen de volgende aanwijzingen voor het referentieaanbod WEAS:

- KPN dient in het referentieaanbod termijnkortingen op te nemen met een maximale termijn van 3 jaar en tevens de voorwaarden te preciseren bij voortijdige overstap. Deze voorwaarden dienen daarbij zodanig te zijn dat geen sprake is van hoge overstapdrempels.

## 11 Dienstaanbod en - beschrijving

### 11.1 IG-traject

401. Op 30 januari 2009 heeft KPN een dienstbeschrijving opgeleverd en een overzicht van de diensten. Op 10 juni 2009 heeft KPN dit aanbod uitgebreid met WEAS Lite. Op 3 juli 2009 heeft het college een aanwijzingsbesluit genomen inzake WBT HK over glas. Naar aanleiding van dat besluit heeft KPN het WEAS Lite aanbod verder uitgebreid op 31 juli middels een prijslijst voor WEAS Lite. Op 25 augustus 2009 heeft KPN een nieuwe prijslijst voor WEAS Premium gepubliceerd.

402. WEAS Lite omvat nu alle entry-varianten van WEAS (er kunnen wel extra premium P2P EVC's worden besteld). WEAS Premium (voorheen ook WEAS heavy genoemd) bevat alle premiumvarianten.

403. Het college heeft het aanbod ambtshalve beoordeeld. Onderstaande beoordeling laat onverlet

## Aanwijzingsbesluit RA WEAS Openbare versie

dat het college beoordeelt in hoeverre het aanbod van 31 juli 2009 voldoet aan het aanwijzingsbesluit van 3 juli 2009.

### 11.2 Beoordeling door het college

404. De tarievenlijsten geven een beeld van de varianten die KPN aanbiedt. Bij WEAS Lite doet KPN een landelijk aanbod. Bij WEAS Premium doet KPN alleen een aanbod voor A, B en C-gebieden, oftewel city, town en rural. In dat aanbod ontbreken naar het oordeel van het college de F-gebieden oftewel de bedrijventerreinen. De opgelegde verplichtingen kennen geen geografische inperking. Het college legt KPN derhalve de aanwijzing op om met een landelijk aanbod voor WEAS Premium te komen dan wel te verduidelijken dat daadwerkelijk sprake is van een landelijk aanbod.<sup>59</sup>

405. Daarnaast heeft in de afgelopen maanden een verschuiving plaatsgevonden in terminologieën. In de dienstbeschrijving is niet omschreven wat WEAS Lite is. Daarnaast wordt in de dienstbeschrijving gesproken over Best-Effort. Die terminologie komt niet terug in de prijslijsten. Het college legt KPN de aanwijzing op om de dienstbeschrijving te completeren en daarbij te zorgen voor consistentie tussen de dienstbeschrijving en de prijslijsten.

406. Daarnaast wordt in het amendement van 31 juli 2009 als voorwaarde voor de afname van WEAS Lite aangegeven dat de wholesale-afnemer een raamovereenkomst WBA moet hebben getekend alsmede kenbaar moet maken WBA ZM op basis van ethernet af te willen nemen. KPN heeft echter aangegeven WEAS Lite niet als een tijdelijk aanbod te zien in afwachting van WBA ZM op basis van ethernet. Vanuit dat licht acht het college deze eisen een onnodige bundeling en derhalve in strijd met de toegangsverplichting. Het college geeft KPN derhalve een aanwijzing om deze koppeling uit het aanbod te halen.

### 11.3 Zienswijze van partijen

407. **KPN** geeft aan invulling te geven aan de aanwijzingen uit randnummer 236 t/m 238 uit het voorgenomen aanwijzingsbesluit.

408. Het **college** ziet derhalve geen reden de aanwijzing aan te passen.

### 11.4 Aanwijzing

409. Het college geeft KPN de aanwijzing om op grond van artikel 6a.9 lid 4 Tw, dictum onderdeel i van het marktanalysebesluit WBT alsmede dictumonderdelen X en XXV van het marktanalysebesluit

---

<sup>59</sup> De verplichtingen gelden voor onnet en nearnet.

## **Aanwijzingsbesluit RA WEAS Openbare versie**

Huurlijnen een landelijk aanbod te doen voor WEAS Premium.

410. Het college geeft KPN op grond van artikel 6a.9 lid 4 Tw, dictumonderdeel ix van het marktanalysebesluit WBT alsmede dictumonderdelen XV en XXIX van het marktanalysebesluit Huurlijnen de aanwijzing om de dienstbeschrijving voor WEAS Lite op te nemen en daarbij te zorgen voor consistentie tussen dienstbeschrijving en de prijslijsten.

411. Het college geeft KPN op grond van 6a.9 lid 4 Tw, dictumonderdeel iii (k) van het marktanalysebesluit WBT alsmede dictumonderdelen XII (f) en XXVII (f) van het marktanalysebesluit Huurlijnen de aanwijzing om de afname van WEAS Lite niet te koppelen aan WBA ZM op basis van ethernet.

## **12 Dictum**

412. Het college geeft KPN op grond van artikel 6a.2 van de Telecommunicatiewet en op grond van artikel 6a.9, vierde lid, van de Telecommunicatiewet de volgende aanwijzingen

413. KPN dient uiterlijk 6 weken na dagtekening van dit besluit, met inachtneming van hetgeen het college in het voorgaande heeft geoordeeld, haar referentieaanbod, zoals dit is opgeleverd op 30 januari 2009 en aangevuld 16 juni 2009, 31 juli 2009 en 25 augustus 2009 aan te vullen met de aanwijzingen uit de volgende randnummers.

### *Opgeleverde aanvullende informatie tijdens IG-traject*

414. De volgende aanvullende informatie verstrekt tijdens het IG-traject:

- indicatieve roadmap (e-mail OPTA aan IG, 3 maart 2009);
- lijst van bedrijventerreinen (e-mail KPN aan IG, 27 maart 2009);
- lijst van uitkoppelpunten (e-mail KPN aan IG, 23 april 2009);
- voorstel offertetool/postcodechecker (e-mail KPN aan IG, 1 mei 2009);
- aangepaste SLA, KPIs en boeteregelingen WEAS (e-mail KPN aan IG, 26 mei 2009);
- format en inhoud KPI-rapportage WEAS en EVPN (e-mail KPN aan IG en OPTA, 8 juni 2009);
- voorstel kortingsregelingen (e-mail KPN aan IG, 24 juni 2009);
- toegang tot glasinformatie (CD-rom verstrekt aan IG op 6 juli 2009);
- voorstel collocatie metro uitkoppeling (e-mail KPN aan IG, 25 augustus 2009);
- roadmap WEAS (e-mail KPN aan IG, 2 september 2009);
- aanpassing tarieflijsten (toegelicht op 13 oktober en 22 oktober en gemaïld aan de IG)
- WEAS-presentatie van 22 oktober 2009;
- aangepaste roadmap WEAS (op 2 november 2009 aan de IG verstuurd).

## Aanwijzingsbesluit RA WEAS Openbare versie

### Aanvulling met agrees

415. Daarnaast dient KPN het referentieaanbod WEAS aan te vullen met:

- verlenging van de wsc acceptance period van 3 naar 5 dagen;
- verduidelijking dat protected end user access een enkele CPE heeft;
- toevoeging van out-of-office mutatietarieven.
- toevoeging van roadmap met planning van nieuwe ontwikkelingen. In deze roadmap komen in ieder geval:
  - o onderzoek gebruik diagnosetool voor storingen bij WEAS;
  - o onderzoek technische en operationele impact van een shared access voor wholesale Ethernet (door middel van een H-formulier);
- aanbod voor toegang tot de manhole (nearnnet-toegang);
- aan artikel 2.3 wordt de volgende tekst toegevoegd:

*“Notwithstanding article 7.3 of the applicable general terms and conditions, the defined BB location can not be changed after WSC has actually interconnected with the KPN network at a certain BB location for the purpose of the WEAS service and after both parties have signed this agreement by which KPN delivers the WEAS service. The defined BB locations are described in Annex (X) to this agreement.”*

- aan de tweede alinea onder paragraaf 4.6.2 wordt de volgende tekst toegevoegd:

*“In case of substantial additional fees caused by the extra activities, the WSC shall have the right to cancel the WEAS order (i) without incurring a cancellation charge if the WEAS order is cancelled within five (5) working days of receipt of the specification of the additional fees, or (ii) on payment of reasonably incurred cancellation costs if the WEAS order is cancelled more than five (5) working days of receipt of the specification of the additional fees.”*

- bepalingen uit artikel 9 van de raamovereenkomst WBA, die niet reeds in het referentieaanbod WEAS behandeld worden, worden overgenomen in de *Raamovereenkomst Interconnecterende vaste verbindingen*. Dat geldt in ieder geval voor de procedure voor het behandelen van verzoeken om nieuwe vormen van toegang.<sup>60</sup>

### SLA's, KPI's en boeteregelingen

416. Op grond van artikel 6a.9 lid 4 Tw, dictumonderdelen iii (h) en x van het Marktanalysebesluit WBT, alsmede dictumonderdelen XIII (h+j), XV, XVIII(h+j) en XXX van het Marktanalysebesluit Huurlijnen geeft het college KPN de aanwijzing om in het referentieaanbod WEAS een groeitraject voor de service levels op te nemen, zodat in 2011 de SLA van WEAS minimaal op het niveau van de SLA uit de in deze paragraaf opgenomen Tabel 2 liggen. In dit groeitraject moeten daartoe per eind 2009 en eind 2010 verbeteringen worden doorgevoerd en in het referentieaanbod worden opgenomen.

---

<sup>60</sup> Deze agree ontbrak in het voornemen en is derhalve toegevoegd.

## Aanwijzingsbesluit RA WEAS Openbare versie

417. Op grond van artikel 6a.9 lid 4 Tw, dictumonderdelen XIII (j), XVII, XXVIII (j) en XXXII van het marktanalysebesluit Huurlijnen alsmede dictumonderdeel iv van het marktanalysebesluit WBT oordeelt het college dat KPN de aantoonbare voordelen die zij geniet bij het oplossen van storingen door het niet hebben van Chinese Walls in de fieldengineer organisatie, ook doorgeeft aan de wholesale-afnemers.

418. Op grond van artikel 6.a9 lid 4 van de Tw, dictumonderdelen iv, v en ix van het Marktanalysebesluit WBT alsmede dictumonderdelen XV, XVII, XVIII, XXX, XXXII en XXXIII van het Marktanalysebesluit Huurlijnen verplicht het college KPN om in het referentieaanbod WEAS op te nemen dat zij eens per kwartaal een up-to-date rapportage over de performance aan wholesale-afnemers dient te verstrekken die in ieder geval de volgende elementen bevat:

- de totale hoeveelheid opgeleverde producten (uitgesplitst per productgroep);
- opgeleverde producten per marktpartij (performances per productgroep);
- voor alle service levels, waarbij de rapportage dient aan te sluiten of wijze waarop KPI is gedefinieerd.

### *Vormgeving toegang*

419. Op grond art. 6a.9 lid 4 Tw, dictumonderdelen i en iii (c) van het Marktanalysebesluit WBT alsmede dictumonderdelen IX, XII (c), XXIV en XXVII (c) van het Marktanalysebesluit Huurlijnen, oordeelt het college dat KPN in het referentieaanbod WEAS de technische specificaties omtrent de overboeking op de WAP-poort dient op te nemen en voor WEAS Entry-diensten aan te passen naar maximaal 1:20<sup>61</sup>. KPN dient daarbij ook de mogelijkheid in het referentieaanbod op te nemen dat partijen een redelijk verzoek kunnen doen voor een andere overboekingsfactor voor de best effort diensten.

420. Op grond van artikel 6a.9 lid 4 Tw, dictumonderdelen iii (a+e) van het Marktanalysebesluit WBT alsmede dictumonderdelen XII (c+e) en XXVII (c+e) van het Marktanalysebesluit Huurlijnen, oordeelt het college dat KPN in het referentieaanbod WEAS dient op te nemen dat WAP-poorten voor alle ethernet-diensten gebruikt kunnen worden en als dat niet het geval is dat in de tarifiering daar wel van wordt uitgegaan<sup>62</sup>.

421. Het college oordeelt op grond van artikel 6a.9 lid 4 Tw, dictumonderdelen ii (b) en iii (c) van het marktanalysebesluit WBT alsmede dictumonderdelen X (c), XII (c), XXV (d) en XXVII (c) van het marktanalysebesluit Huurlijnen dat KPN voor collocatie een aanbod dient op te nemen dat, met inachtneming van bovenstaande, efficiënt is en geen onnodige gebruiksbeperking oplegt. Het voorstel dient de mogelijke vormen van Multi-purpose collocatie te omvatten, alsmede een aanbod om te komen

---

<sup>61</sup> Daarnaast geldt dat ook WBT LK over SDF-access op dezelfde locaties wordt afgenomen. Daarop komt het college terug in het aanwijzingsbesluit inzake het RA WBA.

<sup>62</sup> Daarnaast geldt dat ook WBT LK over SDF-access op dezelfde locaties wordt afgenomen. Daarop komt het college terug in het aanwijzingsbesluit inzake het RA WBA.



## **Aanwijzingsbesluit RA WEAS**

### **Openbare versie**

tot een efficiënte collactie voor de wholesale-afnemer. Dit aanbod dient KPN op te nemen in het referentieaanbod.

422. Op grond van artikel 6a.9 lid 4 Tw, dictumonderdelen iii (a+e) van het Marktanalysebesluit WBT alsmede dictumonderdelen XII (a+c+e) en XV (a+c+e) van het Marktanalysebesluit Huurlijnen oordeelt het college dat KPN in het referentieaanbod WEAS informatie dient op te nemen over de te verstrekken toegangsdiensten en bijbehorende faciliteiten. Hieronder wordt onder meer begrepen een overzicht van de locaties waarop de diensten kunnen worden afgenomen, de wijze waarop de informatie verstrekt wordt, de wijze waarop bekendmaking van voorgenomen wijzigingen plaatsvindt, en de technische en operationele voorwaarden waaronder de diensten kunnen worden afgenomen.

#### *Glasinformatie*

423. Het college geeft KPN op grond van artikel 6a.9 lid 4 Tw, dictumonderdeel iii (g) van het marktanalysebesluit WBT besluit alsmede dictumonderdelen XII (a) en XXVII (a) van het marktanalysebesluit Huurlijnen de volgende aanwijzingen voor het referentieaanbod WEAS:

- KPN dient in het referentieaanbod het proces voor de informatieverstrekking over de glasnetwerken op te nemen en daarbij op te nemen dat voor (pre)-offertes informatie wordt verstrekt op 6 ppc + huisnummer en voor investeringsbeslissingen op 6 ppc. De informatie over investeringsbeslissingen dient daarbij naast de verstrekte informatie ook het percentage quasi onnet, nearnnet en offnet-adressen te bevatten;
- KPN dient in het referentieaanbod op te nemen dat de informatie over de glasnetwerken ten behoeve van (pre)-offertes actuele informatie en voor investeringen minimaal eenmaal per kwartaal wordt geupdate;
- KPN dient in het referentieaanbod een roadmap op te nemen, waarin is aangegeven dat de online glastool voor eind 2009 beschikbaar is voor wholesale-afnemers.

#### *Beëindiging reeds verleende toegang en migraties*

424. Het college geeft KPN op grond van artikel 6a.9 lid 4 Tw, dictumonderdeel ii (e) van het marktanalysebesluit WBT, alsmede dictumonderdelen XI (b), XV (c), XXVI (b) en XXX (c) van het marktanalysebesluit Huurlijnen de volgende aanwijzingen:

- KPN dient in het referentieaanbod WEAS een roadmap op te nemen met daarin de gespecificeerde (voornemens voor) uitfaseringen van diensten waarvoor WEAS de doelportfolio is alsmede de status van daarvan;
- KPN dient in het referentieaanbod aan te geven dat in het verzoek voor beëindiging van verleende toegang dient een voorstel wordt gedaan voor een aankondigingstermijn.
- KPN dient tevens in het referentieaanbod op te nemen dat de roadmap periodiek en minimaal ieder kwartaal wordt geupdate.

425. Het college geeft KPN op grond van artikel 6a.9 lid 4 Tw, dictumonderdelen ii (e) en ix (D+E) van

## Aanwijzingsbesluit RA WEAS Openbare versie

het marktanalysebesluit WBT alsmede dictumonderdelen XI (b), XVII, XXVI en XXXII van het marktanalysebesluit Huurlijnen de volgende aanwijzing:

- KPN dient in geval van een beëindiging van reeds verleende toegang en indien WEAS de doelportfolio is in het referentieaanbod WEAS op te nemen wat de migratievoorwaarden. Daaronder wordt in ieder geval verstaan een vergelijking wat betreft functionaliteit, prijs en beschikbaarheid alsmede mogelijke migratiecompensaties. WEAS is daarbij in ieder geval de doelportfolio bij de beëindiging van verleende toegang voor ILL < 2 Mb en ILL SDH.

426. Het college geeft KPN op grond van artikel 6a.9 lid 4 Tw, dictumonderdelen ii (e) en ix (D+E) van het marktanalysebesluit WBT, alsmede dictumonderdelen XI (b), XVII, XXVI en XXXII van het marktanalysebesluit Huurlijnen, de volgende aanwijzingen:

- KPN dient bij migraties indien WEAS de doelportfolio is in het referentieaanbod WEAS een compensatievoorstel op te nemen, waarbij geen disconnectie en aansluittarieven in rekening worden gebracht en een voorstel wordt gedaan teneinde de ongestoorde dienstverlening te waarborgen. Dit voorstel dient daarbij te voldoen aan de volgende randvoorwaarden:
  - o de compensatie dient in verband te staan met de "schade";
  - o de compensatie dient in de vormgeving een tijdelijk karakter te hebben;
  - o het voorstel dient niet sturend te zijn in de doelportfolio van de migratie;
  - o de compensatie dient vergelijkbaar te zijn voor de verschillende partijen.

### *Wholesale kortingen*

427. Het college geeft KPN op grond van artikel 6a.9 lid 4 Tw, dictumonderdeel viii onder 3 van het marktanalysebesluit WBT, alsmede dictumonderdelen XIX (c) en XXXIV (c) van het marktanalysebesluit Huurlijnen de volgende aanwijzingen voor het referentieaanbod WEAS:

- KPN dient in het referentieaanbod op te nemen welke kortingen van toepassing en daarbij het oordeel van het college volgen dat voor toepassing van een korting minimaal één externe afnemer ook voor de korting in aanmerking komt.

428. Het college geeft KPN op grond van artikel 6a.9 lid 4 Tw, dictumonderdelen viii onder 2 van het marktanalysebesluit WBT, alsmede dictumonderdelen XIX (b) en XXXIV (b) van het marktanalysebesluit Huurlijnen de volgende aanwijzingen voor het referentieaanbod WEAS:

- KPN dient in het referentieaanbod termijnkortingen op te nemen met een maximale termijn van 3 jaar en tevens de voorwaarden te preciseren bij voortijdige overstap. Deze voorwaarden dienen daarbij zodanig te zijn dat geen sprake is van hoge overstapdrempels.

## **Aanwijzingsbesluit RA WEAS Openbare versie**

### *Dienstaanbod en -beschrijving*

429. Het college geeft KPN op grond van artikel 6a.9 lid 4 Tw, dictumonderdeel i van het marktanalysebesluit WBT, alsmede dictumonderdelen X en XXV van het marktanalysebesluit Huurlijnen de aanwijzing om een landelijk aanbod te doen voor WEAS Premium.

430. Het college geeft KPN op grond van artikel 6a.9 lid 4 Tw, dictumonderdeel ix van het marktanalysebesluit WBT, alsmede dictumonderdelen XV en XXIX van het marktanalysebesluit Huurlijnen de aanwijzing om de dienstbeschrijving voor WEAS Lite op te nemen en daarbij te zorgen voor consistentie tussen dienstbeschrijving en de prijslijsten.

431. Het college geeft KPN op grond van artikel 6a.9 lid 4 Tw, dictumonderdeel iii (k) van het marktanalysebesluit WBT, alsmede dictumonderdelen XII (f) en XXVII (f) van het marktanalysebesluit Huurlijnen de aanwijzing om de afname van WEAS Lite niet te koppelen aan WBA ZM of basis van ethernet.

### *Algemeen*

432. Het college geeft KPN daarbij op grond van artikel 6a.9 lid 4 Tw de aanwijzing een doorlopende integrale versie van het referentieaanbod te publiceren, waarin alle wijzigingen zijn verwerkt. KPN dient hierbij tevens alle documenten in een logisch samenhangende structuur op haar website te publiceren.

HET COLLEGE VAN DE ONAFHANKELIJKE POST EN TELECOMMUNICATIE AUTORITEIT

mr. C.A. Fonteijn, voorzitter

### **Beroepsmogelijkheid**

Belanghebbenden die zich met dit besluit niet kunnen verenigen, kunnen binnen zes weken na de dag waarop dit besluit is bekendgemaakt beroep instellen bij het College van Beroep voor het bedrijfsleven te Den Haag.

Het postadres is: College van Beroep voor het bedrijfsleven, Postbus 20021, 2500 EA 's-Gravenhage.

Het beroepschrift moet zijn ondertekend en moet ten minste de naam en het adres van de indiener, de dagtekening en een omschrijving van het besluit waartegen het beroep is gericht bevatten. Voorts moet het beroepschrift de gronden van het beroep bevatten en dient een afschrift van het bestreden besluit te worden meegezonden.

Voor het instellen van beroep is griffierecht verschuldigd. Informatie hierover kan worden ingewonnen bij de griffie van het College, telefonisch bereikbaar op (070) 381 39 10 of (070) 381 39 30.



**Aanwijzingsbesluit RA WEAS  
Openbare versie**

**Bijlage 1. Voortbrengingswijze EVPN**

**Aanwijzingsbesluit RA WEAS**  
**Openbare versie**



# **KPN's voortbrengingswijze van EVPN**

19 november 2009



## Toelichting KPN's voortbrengingswijze van EVPN (1/2)

- Deze presentatie illustreert een drietal klantsituaties binnen EVPN met een aantal netwerkplaatjes. De onderscheiden klantsituaties:
  - korte afstand
  - midden afstand
  - lange afstand
- Commerciële begrippen
  - E-VPN City. Dit is een Ethernet Point-to-Point (P2P) verbinding tussen 2 eindgebruikerlocaties die zich grosso modo binnen dezelfde gemeente bevinden → korte afstand
  - E-VPN Regionaal. Dit is een Ethernet P2P verbinding tussen 2 eindgebruikerlocaties die zich grosso mode binnen dezelfde provincie bevinden → middenlange afstand
  - E-VPN Nationaal → lange afstand



## Toelichting KPN's voortbrengingswijze van EVPN (2/2)

- Technische begrippen:
  - E-line service: een Ethernet Point-2-Point (P2P) verbinding. In deze presentatie zijn het Ethernet P2P verbindingen tussen 2 eindgebruikers
    - Geschakeld op MC niveau: koppelen van de 2 eindgebruikerlocaties vindt binnen het Metro Core verzorgingsgebied plaats. In termen van WEAS is de MC het metro uitkoppel niveau
    - Geschakeld op BB niveau: koppelen van de 2 eindgebruikerlocaties vindt binnen het Backbone verzorgingsgebied plaats. In termen van WEAS is de BB het regionale uitkoppel niveau
    - Geschakeld op nationaal niveau: koppelen van de 2 eindgebruikerlocaties vindt op nationaal niveau plaats



## Aanwijzingsbesluit RA WEAS Openbare versie

### E-line geschakeld op MC niveau



Bouwblokken E-Line geschakeld op MC niveau

- Klantlocatie: NT: Network Terminator
- MA: aggregatieswitch (Aggs)
- MB: aggregatieswitch (Aggs)
- MC: Metro Core switch (MCs)

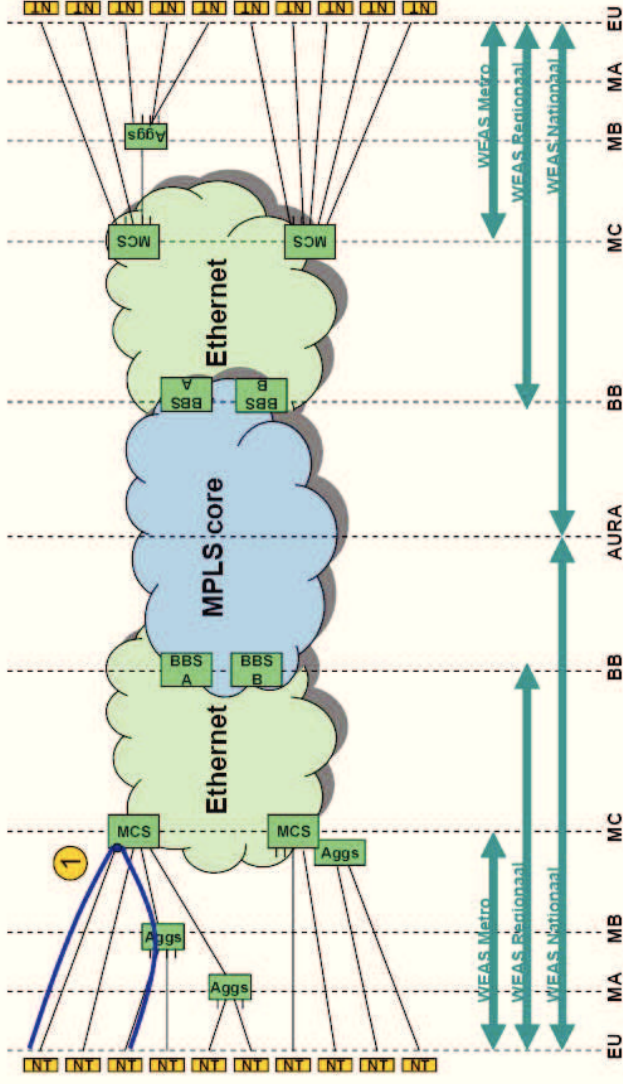

3

19 november 2009





## Aanwijzingsbesluit RA WEAS Openbare versie

### E-line geschakeld op BB niveau

Bouwblokken E-Line geschakeld op BB niveau

- Bouwblokken zoals in E-line geschakeld op MC niveau
- 2 opties:
  - 2. Geschakeld via de MC ring
  - 3. Geschakeld op BackBone niveau.

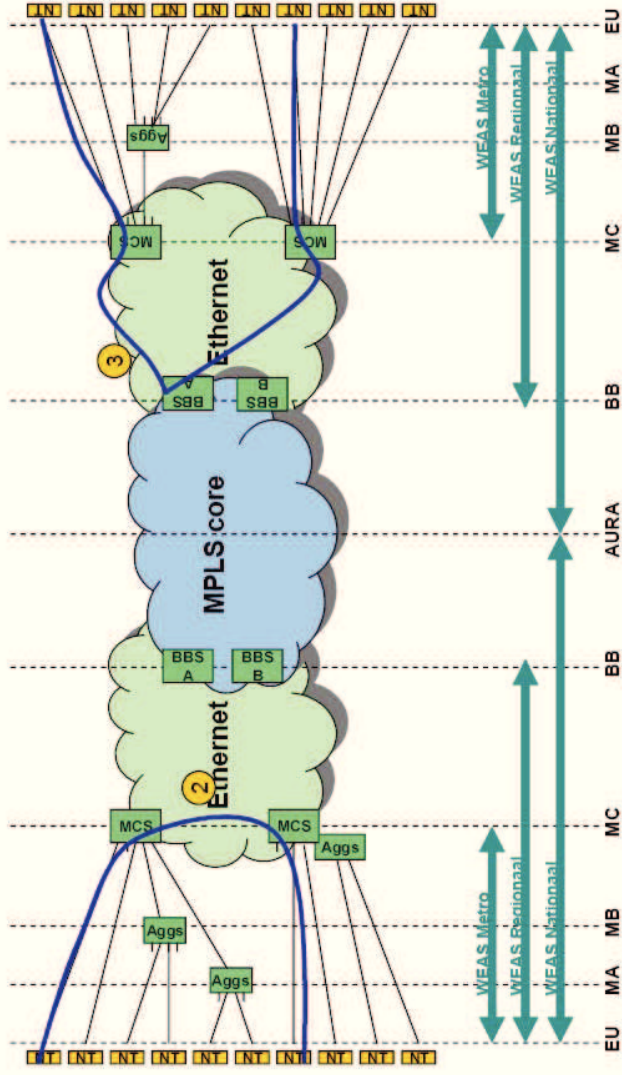

4

19 november 2009



**Aanwijzingsbesluit RA WEAS**  
**Openbare versie**

## E-line geschakeld op Nationaal niveau



Bouwblokken E-Line geschakeld op Nationaal niveau

- Bouwblokken zoals in E-line geschakeld op BB niveau
- MPLS Core

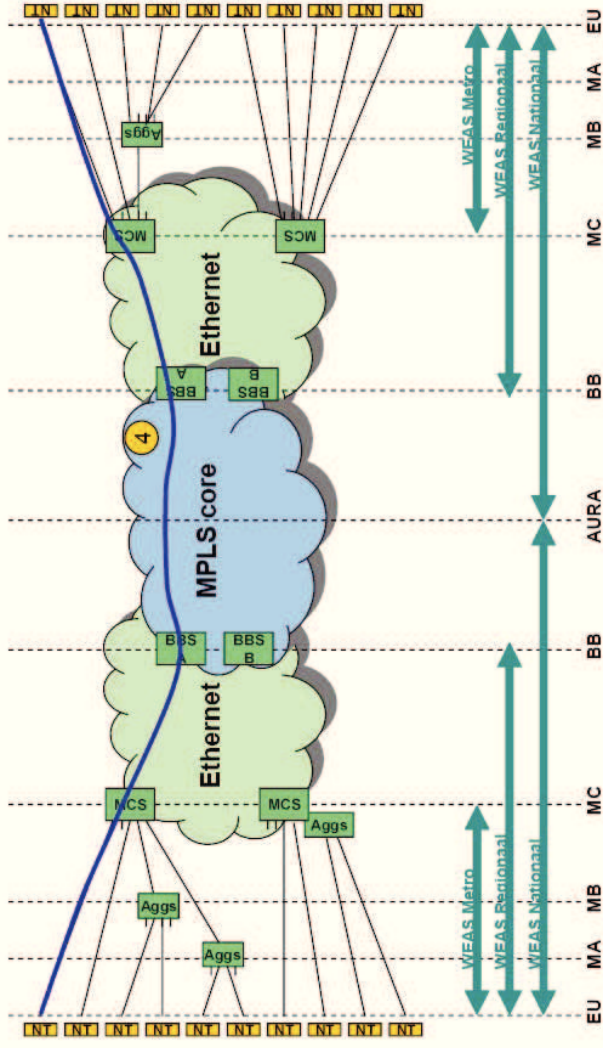



## KPN Backbone architectuur

- Twee totaal gescheiden op glasvezel gebaseerde backbone netwerken
  - Scheiding zowel op gebied van glasvezels als gebouwen

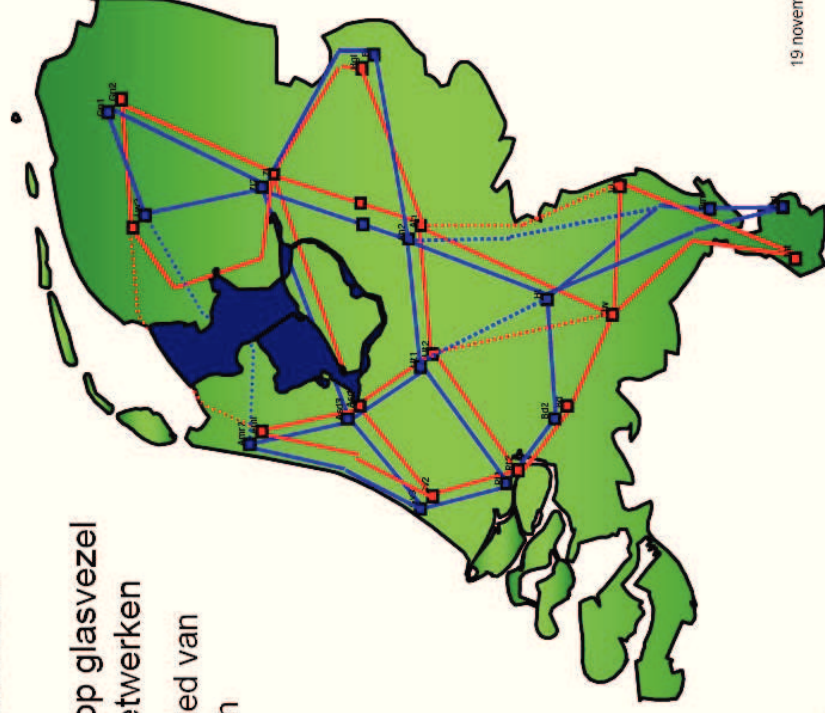



## KPN Backbone architectuur

- Ieder BB uitkoppelpunt middels een ring ontsloten

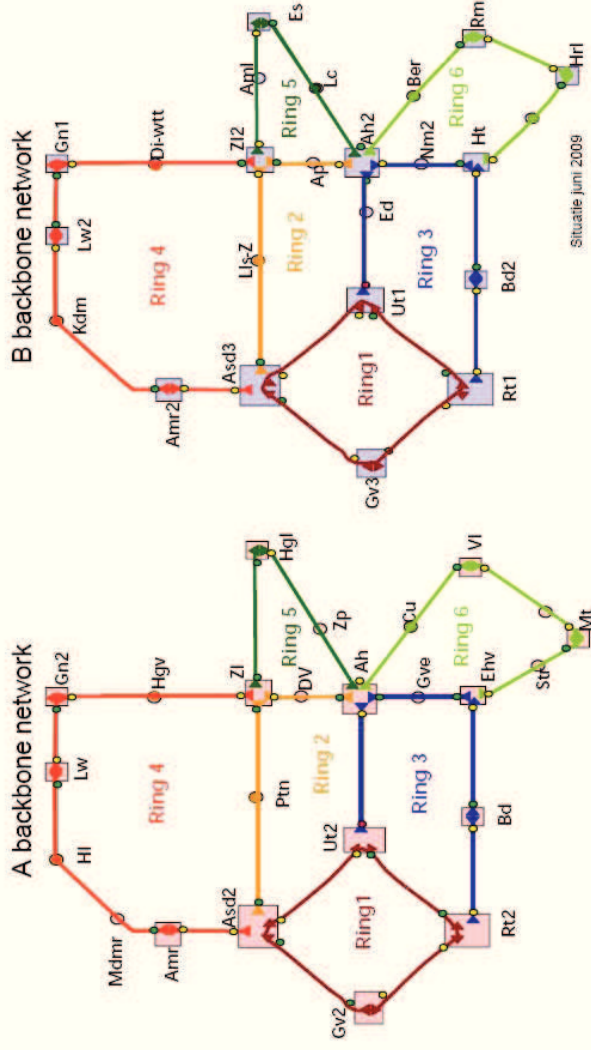

Situatie juni 2009



## BB- MC glasarchitectuur

Voorbeeld

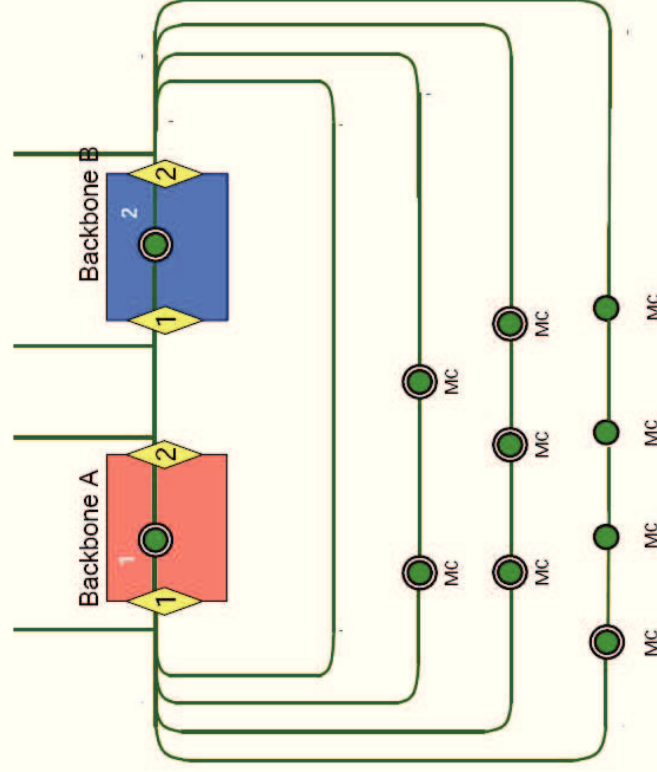



## MC infrastructuur

